

URBANISTIČKO-TEHNIČKI USLOVI

| | | |
|---|--|--|
| 1 | Sekretarijat za uređenje prostora <hr/> Broj: <u>07-014/22-408/4</u> Datum: <u>06.09.2022. godine</u> |  <p style="text-align: center;">Crna Gora O P Š T I N A B A R</p> |
| 2 | Sekretarijat za uređenje prostora Opštine Bar, postupajući po zahtjevu Jevrić Milana iz Berana , za izdavanje urbanističko-tehničkih uslova, a na osnovu člana 74 Zakona o planiranju prostora i izgradnji objekata (»Službeni list CG«, broj 64/17, 44/18, 63/18, 11/19, 82/20 i 86/22), člana 1 Uredbe o povjeravanju dijela poslova Ministarstva ekologije, prostornog planiranja i urbanizma jedinicama lokalne samouprave (»Sl. list CG«, broj 87/18, 28/19, 75/19, 116/20 i 76/21) i DUP-a »Žukotrlica« (»Sl.list CG«-opštinski propisi br.27/12), izdaje: | |
| 3 | URBANISTIČKO-TEHNIČKE USLOVE za izradu tehničke dokumentacije | |
| 4 | Za građenje novog objekta na urbanističkoj parceli UP3 , u zoni »B«, bloku »3«, u zahvatu DUP-a »Žukotrlica« , u čiji sastav ulazi katastarska parcela broj 3337 KO Novi Bar i dio kat.parcele broj 6448 KO Novi Bar . - Veći dio katastarske parcele broj 3397 KO Novi Bar ulazi u sastav urbanističke parcele UP10, dok je manji dio predmetne katastarske parcele dio površine predviđene za saobraćaj. Napomena: Konačna lokacija urbanističke parcele (koje katastarske parcele i sa kojom površinom ulaze u sastav UP) će se odrediti u fazi izrade tehničke dokumentacije, a nakon izrade Elaborata parcelacije od strane ovlaštene geodetske organizacije koja posjeduje licencu. | |
| 5 | PODNOŠILAC ZAHTJEVA: | <u>Jevrić Milan iz Berana</u> |
| 6 | POSTOJEĆE STANJE: Opis lokacije - izvod iz planskog dokumenta DUP »Žukotrlica«, prilog »Topografsko katastarski plan« koji je dio ovih uslova. Napomena: Uvidom u list nepokretnosti i u plan, utvrdilo se da na katastarskoj parceli broj 3337 KO Novi Bar, postoji zgrada broj 1 – porodična stambena zgrada, površine u osnovi 73m ² . Napominje se da, ukoliko se planira rekonstrukcija postojećeg objekta, potrebno je da isti bude legaln u potpunim gabaritima. | |

7 PLANIRANO STANJE:

7.1 Namjena parcele odnosno lokacije:

Namjena UP 3 – Površine za turističko stanovanje (T2)

Namjena površina je lokalnim planskim dokumentom određena svrha za koju se prostor može urediti, izgraditi ili koristiti na način njime propisan. Namjena parcele definisana je kroz osnovnu namjenu objekata i kroz djelatnosti koje su, pored osnovne, dozvoljene u objektu uz određene uslove. Detaljna namjena površina određena je ovim dokumentom kao pretežna namjena i prikazana u grafičkom rešenju.

Turističko stanovanje podrazumijeva objekte namjenski građene za pružanje turističkih usluga ishrane i smještaja (moteli, pansioni, vile i sl.) ili objekte koji se povremeno koriste za ove namjene (odmarališta, hosteli, kuće za odmor i slično).

Osim stambenih objekata, na površinama namijenjenim stanovanju mogu se graditi i: prodavnice i zanatske radnje koje ni na koji način ne ometaju osnovnu namjenu i koje služe svakodnevnim potrebama stanovnika područja, objekti za poslovne djelatnosti koje se mogu obavljati u stanovima, kao i ugostiteljski objekti i manji objekti za smještaj, objekti za kulturu, zdravstvo i sport i ostali objekti društvenih djelatnosti koje služe potrebama stanovnika područja. Navedene djelatnosti mogu biti zastupljene i u objektima turističkog stanovanja, po pravilu u prizemnim ili nižim spratnim etažama. Izuzetno, poslovni sadržaji kod kojih poseban značaj ima ostvarivanje atraktivnih vizura, mogu se predvidjeti i na najvišim etažama objekata.

Javne površine su površine saobraćajnih i drugih infrastrukturnih koridora, kao i površine namijenjene za izgradnju komunalnih objekata. Kao javna površina unutar zone turističkog stanovanja zadržana je lokacija dječjeg vrtića, zbog blizine postojećih objekata stanovanja i planirane zone stanovanja srednjih gustina. Kao posebne parcele u okviru planiranih namjena su određene i parcele za trafostanice, čiju je poziciju i formu moguće djelimično prilagođavati u postupku realizacije, uz sagledavanje prioritnog javnog interesa.

Karakter namjene je određen prema bruto građevinskoj površini (BGP) planiranih objekata u okviru jedne urbanističke zone (ukupna BGP). Pretežna namjena podrazumjeva više od polovine ukupne BGP planiranih objekata.

Urbanističko-tehnički uslovi za izgradnju objekata

Novi objekti se mogu graditi na svim urbanističkim parcelama, na neizgrađenim površinama, umjesto postojećih objekata ili interpolacijama između izgrađenih struktura.

Položaj objekta na parceli, gabariti objekata, unutrašnji kolsko pješački saobraćaj, slobodni prostori, parkinzi i zelene površine biće razrađeni projektnom dokumentacijom.

Objekti mogu biti postavljeni na građevinskoj parceli:

- u neprekinutom nizu - objekat na parceli dodiruje obje bočne linije građevinske parcele;
- u prekinutom nizu - objekat dodiruje samo jednu bočnu liniju građevinske parcele;
- kao slobodnostojeci - objekat ne dodiruje ni jednu liniju građevinske parcele.

Oblik i površine objekata biće definisani projektnom dokumentacijom i u skladu sa potrebama investitora, uz obavezu da se poštuju:

- predviđeni pravila i pokazatelji;
- regulacione i građevinske linije i propisana udaljenost od susjednih parcela;
- međusobna udaljenost objekata koji se grade na istoj lokaciji iznosi najmanje polovinu visine višeg objekta. Udaljenost se može smanjiti na četvrtinu ako

objekti na naspramnim bočnim fasadama ne sadrže sobne otvore. Ova udaljenost ne može biti manja od 6,00 m ako jedan od zidova objekta sadrži otvore za dnevno osvjjetljenje.

Izgradnja podruma i suterena je dozvoljena, ali nije obavezna. Podrumaska etaža ne ulazi u proračun dozvoljene bruto površine objekta, ukoliko je namijenjena za garažni ili instalacioni prostor.

Horizontalni gabarit podzemne etaže može biti veći od gabarita objekta, ali pod uslovom da se njenom izgradnjom ne ugrožavaju susjedni objekti ni parcele. Ukoliko je krov podzemne garaže do 1,2m iznad nivoa terena, ozelenjen i parterno uređen, njen gabarit ne ulazi u proračun procenta zauzetosti parcele, već se smatra uređenom zelenom površinom.

Parkiranje ili garažiranje putničkih vozila i vozila za obavljanje djelatnosti obezbjeđuju se, po pravilu, na parceli, odnosno lokaciji, izvan javnih površina, i realizuju istovremeno sa osnovnim sadržajem na parceli, odnosno lokaciji.

Broj mjesta za parkiranje koji treba ostvariti na parceli utvrđuje se po normativu: stanovanje 1 – 1,2 PM po 1 stambenoj jedinici; hoteli 50 PM na 100 soba; trgovina 20-40 PM na 1000 m²; poslovanje – 10 PM na 1000 m².

Urbanističko - tehnički uslovi za izgradnju objekata turističkog stanovanja

Objekti turističkog stanovanja se mogu graditi na parcelama namijenjenim za izgradnju objekata turističkog stanovanja. Na navedenim parcelama mogu se graditi i prostori namijenjeni drugim sadržajima, koji, ni na koji način, ne ometaju osnovnu namjenu.

Turističko stanovanje obuhvata uglavnom izgrađeno građevinsko zemljište. Unutar blokova preporučuje se urbanistička komasacija – ukрупnjavanje lokacija, spajanjem pojedinačnih urbanističkih parcela, u cilju kvalitetnijeg korišćenja prostornih mogućnosti.

Gabariti objekata i razvijena bruto građevinska površina određena je kumulativnom primjenom pravila (površina lokacije, regulacioni pojas i visina objekta) i pokazatelja (indeks izgrađenosti i indeks zauzetosti). Ukoliko zbog karakteristika stanja, oblikovnih i drugih razloga dolazi do odstupanja, mjerodavni pokazatelj je indeks izgrađenosti. Za lokacije veće od 600m² u zoni A i zoni C, indeks izgrađenosti je 2,00, a za zonu B je 1,5. Indeks izgrađenosti za lokacije manje od 600m² je za 20% niži.

Kategorija usluge koja treba da se obezbijedi u objektima turističkog stanovanja koristi se kao korektivni kriterijum, na nivou blokovske urbanističke parcele, kao i na nivou pojedinačne urbanističke parcele i lokacije.

Vertikalni gabariti objekata turističkog stanovanja se utvrđuju u svakom pojedinačnom slučaju u skladu sa kapacitetom lokacije, tj. na osnovu zadatih pravila i pokazatelja. Maksimalna planirana spratnost objekata turističkog stanovanja je Po+S+5 ili Po+P+5 (za zonu A), odnosno Po+S+3 ili Po+P+3 (za zonu B).

Horizontalni gabariti objekata turističkog stanovanja se takođe utvrđuju u svakom pojedinačnom slučaju na osnovu kapaciteta lokacije i zadatih pravila i pokazatelja, a jasno su uslovljeni građevinskom linijom i koeficijentom zauzetosti urbanističke parcele. Za lokacije veće od 600m², maksimalni indeks zauzetosti je 0,60. Indeks zauzetosti za lokacije manje od 600m² je za 20% niži.

Za iskazivanje pokazatelja računaju se gabariti, odnosno razvijene bruto izgrađene površine svih etaža objekta osim podruma. Prilazi, parkinzi, bazeni, igrališta (dječja, sportska) i druge popločane površine, krovovi ukopanih i poluukopanih garaža koji nijesu viši od 1,20 m od nulte kote objekta i koriste se za neku od navedenih namjena, ne ulaze u obračun pokazatelja.

Minimalna udaljenost objekta turističkog stanovanja od granice susjedne parcele je 3 metra, (izuzetno 2,00m ako se parcela graniči sa površinama koje nijesu namijenjene za izgradnju objekata).

Udaljenost objekta od granice parcele treba da iznosi najmanje četvrtinu visine objekta.



Udaljenost se može smanjiti na osminu ako objekat na fasadi ne sadrže sobne otvore. Izuzetno, objekat može biti postavljen na manjoj udaljenosti ili na samoj granici parcele, ako postoji obostrani interes vlasnika parcela i njihova pisana saglasnost.

Uslovi i smjernice uređenja zelenih površina u okviru urbanističkih blokova i u okviru lokacija su dati u posebnom prilogu, sa detaljnim preporukama za projektovanje. Procenat uređenih površina mora biti najmanje 20%.

Napomena: Shodno članu 218b Zakona o planiranju prostora i izgradnji objekata, do donošenja plana generalne regulacije Crne Gore za lokaciju namijenjenu planskim dokumentom za stanovanje, odnosno za poslovnu djelatnost, urbanističko-tehnički uslovi mogu se izdati za hotel, u skladu sa Pravilnikom o bližem sadržaju i formi planskog dokumenta, kriterijumima namjene površina, elementima urbanističke regulacije i jedinstvenim grafičkim simbolima („Sl.list CG” br. 24/10 i 33/14). U slučaju iz stava 1 ovog člana, osnovni urbanistički parametri (indeks izgrađenosti, indeks zauzetosti, spratnost odnosno visina objekta i odnos prema građevinskoj liniji) definisani planskim dokumentom ostaju nepromijenjeni.

7.2. **Pravila parcelacije:**

Podjela planskog područja izvršena je na nivou blokova koji su podijeljeni na urbanističke parcele numerički označene. Urbanističkom parcelacijom poštovane su u najvećoj mogućoj mjeri vlasničke parcele, na osnovu parcelacije iz važećeg plana Uprave za nekretnine kao i snimljeno stanje u postupku izrade ažurnih katastarsko geodetskih podloga. Granice pojedinačnih urbanističkih parcela nijesu određene koordinatama prelomnih tačaka, već se moraju provjeriti u trenutku realizacije planskog rešenja, zbog mogućih odstupanja od stvarnog stanja zbog deformacija digitalnog plana. Ukoliko na postojećim granicama parcela dođe do neslaganja između zvaničnog katastra i plana mjerodavan je postojeći katastar.

Preparcelacija, odnosno izmjena granica katastarskih parcela vršena je uglavnom zbog formiranja saobraćanih koridora, te koridora potoka.

Svaka parcela ima obezbijeđen pristup sa saobraćajnice.

Lokacija

Lokacija je mjesto na kome se izvode radovi kojima se prostor privodi namjeni u skladu sa urbanističko-tehničkim uslovima i smjernicama utvrđenim planskim dokumentom.

Lokacija u skladu sa ovim planskim dokumentom će u najvećem broju slučajeva biti jedna ili više pojedinačnih urbanističkih parcela, uz povoljnije uslove ukoliko se radi o objedinjavanju pojedinačnih urbanističkih (vlasničkih) parcela.

Naročito se za lokacije za izgradnju objekata turističkog stanovanja preporučuje urbanistička komasacija, tj. ukрупnjavanje lokacija objedinjavanjem vlasničkih parcela, u cilju optimalnog korišćenja prostornih potencijala u postupku urbane rekonstrukcije.

Lokacija za izgradnju ili rekonstrukciju objekata može se odrediti u skladu sa uslovima iz plana i za dio urbanističke parcele čija površina ne može biti manja od 400 m², nezavisno od vlasništva nad njenim preostalim dijelom, pod uslovom da je za istu obezbijeđen pristup sa gradske saobraćajnice ili javnog puta.

Prije izrade Glavnog projekta investitor je dužan da obezbijedi riješene imovinsko pravne odnose na lokaciji.

7.3. **Građevinska i regulaciona linija, odnos prema susjednim parcelama:**

U svemu prema izvodu iz DUP-a "Žukotrica" - grafički prilog „Plan parcelacije, regulacije i nivelacije”.

Regulaciona linija

Regulaciona linija u ovom dokumentu je definisana odstojanjem od osovine saobraćajnica kao linija koja dijeli javnu površinu od površina predviđenih za druge namjene.

Regulaciona linija je istovremeno i granica urbanističkog bloka i granica blokovske urbanističke parcele, koja je nepromjenjiva i precizno definisana koordinatama prelomnih

tačaka u grafičkom prilogu.

Građevinska linija

Građevinska linija je utvrđena ovim planom kao linija na, iznad i ispod površine zemlje, definisana grafički i/ili numerički, do koje je dozvoljeno građenje. Grafičkim prilogom plana je za sve urbanističke blokovske parcele i urbanističke parcele definisana jedna građevinska linija, koje predstavljaju obodnu granicu izgradnje na, ispod i iznad površine zemlje. Građevinske linije unutar bloka, u odnosu na pojedinačne susjedne parcele su definisane opisno ili numerički (kao odstojanja od granica parcele).

Za blokove 1 i 2 u zoni A i blokove 2, 3 i dio bloka 4 u zoni B definisane su dvije građevinske linije, i to GL 1, koja se poklapa sa regulacionom linijom i predstavlja granicu izgradnje prema ulici za suteren ili prizemlje i prvu etažu, i GL 2, na udaljenosti od 4m od regulacione linije, za etaže iznad prvog sprata.

Građevinske linije ispod površine zemlje mogu biti izvan utvrđenih građevinskih linija na zemlji, mogu se poklapati sa granicama parcele – lokacije na kojoj se gradi objekat, uz isključivu obavezu i odgovornost investitora da izvođenjem radova i upotrebom objekta ne ugrozi susjedne objekte i parcele. Ovim planskim dokumentom građevinska linija prema javnoj površini je definisana u odnosu na regulacionu liniju.

8

PREPORUKE ZA SMANJENJE UTICAJA I ZAŠTITU OD ZEMLJOTRESA, KAO I DRUGE USLOVE ZA ZAŠTITU OD ELEMENTARNIH NEPOGODA I TEHNIČKO-TEHNOLOŠKIH I DRUGIH NESREĆA:

S obzirom na visoku seizmičnost područja statiku računati na IX stepen MCS skale i pri projektovanju i izvođenju objekata moraju se uzeti u obzir slijedeće preporuke:

- Način fundiranja treba birati u skladu sa rezultatima geomehaničkih istraživanja i projektnih faktora seizmičnosti.
- Pri odabiru konstruktivnog sistema, prednost treba dati krućim, manje fleksibilnim sistemima sačinjenim od armirano betonskih zidova i skeleta ukrućenih zidovima ili jezgrima od armiranog betona koji preuzimaju horizontalnu seizmičku silu. Skeletni sistemi bez zidova za ukrućenje nisu poželjni.
- Bez obzira na izbor konstrukcije tavaničnim konstrukcijama treba posvetiti posebnu pažnju. One moraju biti monolitne, odnosno sposobne da prenesu inercijalne sile i rasporede ih na nenoseće elemente.

U skladu sa Zakonom o odbrani (Sl. list SRJ br. 67/93) radi se poseban Prilog mera zaštite od elementarnih i drugih većih nepogoda i uslovi od interesa za odbranu.

Prilogom mjera zaštite definišu se potrebe i uslovi zaštite ljudi i materijalnih dobara u slučaju rata i neposredne ratne opasnosti.

Osnovna mjera civilne zaštite je izgradnja skloništa u skladu sa Pravilnikom o tehničkim normativima za izgradnju skloništa (Sl. list SFRJ br. 55/83)

U cilju zaštite od elementarnih nepogoda postupiti u skladu sa Zakonom o zaštiti od elementarnih nepogoda (Sl. list RCG br. 57/1992) i Pravilnikom o mjerama zaštite od elementarnih nepogoda (Sl. list RCG br. 8/1993).

9

USLOVI I MJERE ZAŠTITE ŽIVOTNE SREDINE:

Poštovati zakon o životnoj sredini (»Sl.list CG«, br. 48/08 i 40/10).

- Tehničku dokumentaciju izraditi prema standardima vezanim za protivpožarnu i zaštitu na radu. Investitor je dužan da pribavi saglasnosti nadležnih organizacija na glavni projekat.
- Planirano zelenilo prihvaćeno je kao cjelina koja omogućava:
 - - Pozitivno rješavanje sanitarno-higijenskih uslova (zaštitu od buke, izduvnih gasova kao i adekvatno poboljšanje kvaliteta vazduha).
 - - Dekorativno-estetskim vrijednostima učestvuje u stvaranju određenih estetsko-



| | |
|----|--|
| | <p>vizuelnih efekata (drvoredi uz saobraćajnice i parkinge, karakteristične vrste podneblja).</p> <ul style="list-style-type: none"> - Zelene površine podignute po određenim principima omogućavaju pasivan odmor. - Nesporna je uloga zelenila pri elementarnim nepogodama i katastrofama. |
| 10 | USLOVI ZA PEJZAŽNO OBLIKOVANJE: |
| | <p>Princip uređenja zelenila u okviru urbanističke parcele je dat u Uslovima za ozelenjavanje, a detaljna razrada je ostavljena vlasnicima.</p> <ul style="list-style-type: none"> Materijalizacija ograda mora da bude u skladu sa arhitektonskim nasljeđem primorskih gradova uz primjenu prirodnih autohtonih materijala. Dozvoljeno je ograđivanje parcela do visine 1,5 m pri čemu je visina coka max 40 cm. Materijal prema javnoj površini: kamen, metalni profili, živa ograda i njihova kombinacija. Zabranjuju se postavljanje ograda koje narušavaju estetsku vrijednost okoline. Procentualna zauzetost zelenih površina u okviru parcele, za zonu kolektivnog stanovanja, iznosi min 30 %, a turističkog stanovanja min 35 %. <p><u>Zelene površine ograničenog načina korišćenja</u> su zelene površine planiranih objekata sa turističkim i višeporodičnim stanovanjem. Uređene zelene površine moraju obuhvatati najmanje 20% površine parcele, odnosno lokacije navedenih objekata.</p> <p><u>Zelene površine turističkog stanovanja</u></p> <p>Zelene površine turističkog stanovanja zauzimaju najveći dio plana i mogu biti veoma različite u zavisnosti od karaktera i veličine objekta, kao i od same veličine parcele. Značajno je reći da su, bez obzira na slobodu koju pruža urbanistički koncept ovog plana, vezanu za naprijed navedene urbanističke parametre, zelene površine ovih objekata vrlo često presudan faktor za dobijanje određenih ocjena koje govore o kvalitetu turističkog doživljaja, i da kao takve moraju biti vrlo ozbiljno tretirane kad je u pitanju njihova površina, volumen i oblikovno-estetske karakteristike. Sve ovo praktično znači da površina i količina pod zelenilom treba da bude što veća, sa primjenom savremenih pejzažnih i osnovnih principa estetike.</p> <p>Ovdje ćemo sve oblike zelenila turističkog stanovanja razmatrati u okviru dva osnovna tipa:</p> <ul style="list-style-type: none"> - Zelenilo manjih turističkih objekata kao što su: kuće u niz , kuće za odmor, vile; - Zelenilo većih turističkih objekata kao što su: apartmani, moteli, odmarališta. <p><u>Zelene površine manjih turističkih objekata</u></p> <p>Ove zelene površine treba planirati, ako je moguće, po principu predvrta i vrta:</p> <ul style="list-style-type: none"> - Ulazni, prednji, dio vrta treba da ima, prije svega, estetski značaj privlačnog projektantskog rešenja, sa vrstama visoke dekorativnosti i dobro održavanim travnjakom i cvjetnjakom, bogatog kolorita, kolskim prilazom i osvjetljenjem, i da bude u skladu sa ogradom i arhitekturom zgrade. - Zadnji dio vrta rešavati slobodno, kao nastavak dnevnog boravka, prostor za odmor i druženje i zavisno od veličine planirati određeni broj stabala visokih lišćara koji će u toku ljetnih mjeseci pružiti potrebnu sjenku, pergolu, voćnjak, prostor za igru djece, mjesto za roštilj, česmu, bazen. - Pri samom projektovanju ovog oblika zelenila mora se razmišljati i o samom položaju parcele, njenom gradskom ili prigradskom karakteru. - Čitav prostor dvorišta, ako je moguće, treba da bude izolovan od susjeda, intiman, sa interesantnim vizurama, stazama od materijala koji odgovaraju arhitekturi objekta i kompozicionom rešenju. - Ako je saobraćajnica, ili neki drugi izvor buke i zagađivanja blizu, napraviti zeleni |

tampon granicom parcele, odnosno formirati zaštitno zelenilo moguće širine.

Zelene površine većih turističkih objekata

Za ovu kategoriju zelenila može se reći da ima veoma izraženu estetsku funkciju, odnosno ova funkcija nije ništa manje značajna od sanitarno-higijenske, koja uglavnom predstavlja primarnu funkciju zelenila.

Pri planiranju ovog tipa zelenih površina treba voditi računa o svim sadržajima koji doprinose njihovom reprezentativno-atraktivnom karakteru:

- Sve elemente kompozicije zelene površine, materijale, oblike i veličine, uskladiti sa objektom. Stil pejzažnog projektovanja kod ovog tipa zelenila može biti i geometrijski;
- Postojeći biljni fond maksimalno zadržati, vodeći računa o svim vitalnim primjercima i njihovom uklapanju u buduće projektantsko rešenje;
- Raspored staza riješiti funkcionalno sa povezivanjem svih sadržaja;
- Sve atraktivne vizure sačuvati a nove brižljivo isplanirati;
- Odabrani sadni materijal mora biti visoko kvalitetan, izražene dekorativnosti, različitih boja i perioda cvjetanja. Ulaz u objekat naglasiti parternim uređenjem, cvjetnjacima i lijepo održavanim travnjakom, eventualno alejnom sadnjom. Gustim zasadima i drvodredima odvojiti čitavu površinu od saobraćaja, na principu zaštitnog zelenila. Gdje je moguće planirati vertikalno i krovno ozelenjavanje (krovne vrtove planirati pri projektovanju samih objekata) ;
- Sve sadržaje aktivne i pasivne rekreacije planirati u odnosu na veličinu otvorene površine, ali nikako na račun zelenih površina;
- Obavezno projektovati sistem za zalivanje;

11 **USLOVI I MJERE ZAŠTITE NEPOKRETNIH KULTURNIH DOBARA I NJIHOVE ZAŠTIĆENE OKOLINE:**

Poštovati Zakon o zaštiti kulturnih dobara (»Sl.list CG«, br. 049/10 od 13.08.2010, 040/11 od 08.08.2011, 044/17 od 06.07.2017) tj. **3. Slučajna otkrića:** Član 87, u kojima se navode obaveze pronalazača, kao i Član 88 – obeveze Uprave i investitora.

12 **USLOVI ZA LICA SMANJENE POKRETLJIVOSTI I LICA SA INVALIDITETOM**

Potrebno je omogućiti pristup licima sa posebnim potrebama u sve objekte i djelove objekata koji svojom funkcijom podrazumjevaju javni pristup. U procesu projektovanja neophodno je pridržavati se Pravilnika o bližim uslovima i načinu prilagođavanja objekata za pristup i kretanje lica smanjene pokretljivosti (»Službeni list CG«, br. 48/13).

13 **USLOVI ZA TRETMAN POSTOJEĆIH OBJEKATA**

Uslove za izdavanje odobrenja ispunjavaju objekti koji su:

- Evidentirani na geodetskoj podlozi i prilogu postojeće stanje;
- Ispunjavaju uslove za izgradnju planiranih (novih) objekata;
- Prekoračili maksimalne indekse (indeks zauzetosti, indeks izgrađenosti), maksimalnu spratnost, za koje su ispunjeni uslovi parkiranja, a koji nijesu prešli definisanu građevinsku liniju prema susjednim parcelama niti regulacionu liniju prema saobraćajnici – u postojećem gabaritu;
- Prekoračili maksimalne indekse (indeks zauzetosti, indeks izgrađenosti), maksimalnu spratnost, definisanu građevinsku liniju prema susjednim parcelama (uz obaveznu saglasnost vlasnika susjedne urbanističke parcele) a koji ispunjavaju uslove parkiranja i nijesu prešli definisanu regulacionu liniju prema saobraćajnici – u postojećem gabaritu,
- Objekti koji su pekoračili građevinsku liniju prema zaštitnom pojasu pruge, uz saglasnost Željezničke infrastrukture Crne Gore.



| | |
|-------|---|
| 14 | USLOVI ZA OBJEKTE KOJI MOGU DA UTIČU NA BEZBJEDNOST VAZDUŠNOG SAOBRAĆAJA: |
| | / |
| 15 | USLOVI ZA OBJEKTE KOJI MOGU DA UTIČU NA PROMJENE U VODNOM REŽIMU: |
| | Za izradu tehničke dokumentacije stambenih objekata površine preko 1000 m ² i objekata koji imaju četiri i više nadzemnih etaža, potrebno je predhodno izraditi Geotehnički elaborat shodno Zakonu o geološkim istraživanjima ("Sl. list RCG", br. 28/93, 27/94, 42/94, 26/07), kojim će se utvrditi geološka i hidrogeološka svojstva terena, odnosno geotehnički uslovi za izgradnju objekata, takođe je potrebno dobiti saglasnost na navedeni elaborat od nadležnog organa. |
| 16 | MOGUĆNOST FAZNOG GRAĐENJA OBJEKTA: |
| | / |
| 17 | USLOVI ZA PRIKLJUČENJE NA INFRASTRUKTURU: |
| 17.1. | Uslovi priključenja na elektroenergetsku infrastrukturu: |
| | U svemu prema izvodu iz DUP-a »Žukotrlica«, grafički prilog Elektroenergetska infrastruktura i uslovima koje odredi Crnogorski elektrodistributivni sistem. Elektroenergetska infrastruktura: Upućuje se investitor da pri izradi tehničke dokumentacije (idejni projekat ili glavni projekat) mora poštovati Tehničke preporuke CEDIS-a i to: <ul style="list-style-type: none"> • Tehnička preporuka za priključenje potrošača na niskonaponsku mrežu TP-2 (dopunjeno izdanje); • Tehnička preporuka – Tipizacija mjernih mjesta; • Uputstvo i tehnički uslovi za izbor i ugradnju ograničivača strujnog opterećenja; • Tehnička preporuka TP-1b-Distributivna transformatorska stanica DTS- EPCG 10/04 kV. Tehničke preporuke dostupne su na sajtu CEDIS-a. Investitor je obavezan da od CEDIS-a pribavi potvrdu o ometanju/neometanju elektroenergetskih instalacija na urbanističkoj parceli/lokaciji. |
| 17.2. | Uslovi priključenja na vodovodnu i kanizacionu infrastrukturu: |
| | U svemu prema izvodu iz DUP-a »Žukotrlica«, grafički prilog Hidrotehnička infrastruktura i tehničkim uslovima za izradu projektne dokumentacije za priključenje na hidrotehničku infrastrukturu propisanim od strane d.o.o. »Vodovod i kanalizacija« Bar. |
| 17.3. | Uslovi priključenja na saobraćajnu infrastrukturu: |
| | U svemu prema izvodu iz DUP-a »Žukotrlica«, grafički prilog Saobraćaj i prema saobraćajno tehničkim uslovima za projektovanje prilaza izdatim od strane Sekretarijata za komunalno-stambene poslove i zaštitu životne sredine, Opštine Bar. |
| 17.4. | Ostali infrastrukturni uslovi: |
| | Izvod iz DUP-a »Žukotrlica«, grafički prilog Stanje i plan telekomunikacione infrastrukture ukazuje da preko parcele prolazi postojeća TK podzemna kanalizacija, te se investitor upućuje da pribavi katastar podzemnih instalacija od nadležnog preduzeća. Elektronska komunikacija: Upućuje se investitor da, pri izradi tehničke dokumentacije iz oblasti elektronskih komunikacija, mora poštovati sledeće pravilnike: - Pravilnik o širini zaštitnih zona i vrsti radio koridora u kojima nije dopušteno planiranje i gradnja drugih objekata (»Sl. list CG«, br. 33/14), kojim se propisuju način i uslovi određivanja širine zaštitnih zona elektronskih komunikacionih mreža, elektronske |

komunikacione infrastrukture i povezane opreme i radio koridora u čijoj zoni nije dopušteno planiranje i gradnja drugih objekata;

- Pravilnik o tehničkim i drugim uslovima za projektovanje, izgradnju i korišćenje elektronske

komunikacione mreže, elektronske komunikacione infrastrukture i povezane opreme u objektima («Sl. list CG», br. 41/15), kojim se propisuju tehnički i drugi uslovi za projektovanje, izgradnju i korišćenje elektronske komunikacione mreže, elektronske komunikacione infrastrukture i povezane opreme u poslovnim i stambenim objektima;

- Pravilnik o uslovima za planiranje, izgradnju, održavanje i korišćenje pojedinih vrsta elektronskih komunikacionih mreža, elektronske komunikacione infrastrukture i povezane opreme, koji propisuju uslovi za planiranje, izgradnju, održavanje i korišćenje pojedinih vrsta elektronskih komunikacionih mreža, elektronske komunikacione infrastrukture i povezane opreme u Crnoj Gori;

- Pravilnik o zajedničkom korišćenju elektronske komunikacione infrastrukture i povezane opreme, («Sl. list CG», br. 52/14), kojim se propisuju uslovi i način zajedničkog korišćenja elektronske komunikacione infrastrukture i povezane opreme, kao i mjere za povećanje razpoloživosti slobodnih kapaciteta u toj infrastrukturi.

Web sajтови:

- Sajt na kome se nalaze relevantni propisi u skladu sa kojim se obavlja izrada tehničke dokumentacije <http://www.ekip.me/regulativa/>

- Sajt na kome Agencija objavljuje podatke o postojećem stanju elektronske komunikacione infrastrukture <http://ekinfrastruktura.ekip.me/ekip.me> kao i

- adresa web portala <http://ekinfrastruktura.ekip.me/ekip/login.jsp> preko koga sve zainteresovane strane od Agencije za telekomunikacije i poštansku djelatnost mogu da zatraže otvaranje korisničkog naloga, kako bi pristupili georeferenciranoj bazi podataka elektronske komunikacione infrastrukture.

18 POTREBA IZRADE GEODETSKIH, GEOLOŠKIH (GEOTEHNIČKIH, INŽENJERSKO-GEOLOŠKIH, HIDROGEOLOŠKIH, GEOMEHANIČKIH I SEIZMIČKIH) PODLOGA, KAO I VRŠENJA GEOTEHNIČKIH ISTRAŽNIH RADOVA I DRUGIH ISPITIVANJA:

Za izradu tehničke dokumentacije stambenih objekata površine preko 1000 m² i objekata koji imaju četiri i više nadzemnih etaža, potrebno je predhodno izraditi Geotehnički elaborat shodno Zakonu o geološkim istraživanjima ("Sl. list RCG", br. 28/93, 27/94, 42/94, 26/07, "Sl. list CG", br. 28/11).

Detaljna geološka istraživanja tla obavezno se vrše prije izrade tehničke dokumentacije za izgradnju objekata iz tačke 7 citiranog Zakona.

19 POTREBA IZRADE URBANISTIČKOG PROJEKTA

/

20 URBANISTIČKO-TEHNIČKI USLOVI ZA ZGRADE SADRŽE I URBANISTIČKE PARAMETRE

| | |
|--|--|
| Oznaka urbanističke parcele: | UP 3, u zoni »B«, bloku 3 |
| Površina urbanističke parcele: | 624.84 m² |
| Minimalni i maksimalni indeks zauzetosti: | 0,60 Površina osnove objekta 374.90 m² |
| Horizontalni gabariti objekata turističkog | |

| | |
|--|---|
| | stanovanja se takođe utvrđuju u svakom pojedinačnom slučaju na osnovu kapaciteta lokacije i zadatih pravila i pokazatelja, a jasno su uslovljeni građevinskom linijom i koeficijentom zauzetosti urbanističke parcele. |
| Minimalni i maksimalni indeks izgrađenosti: | 1,50 Gabariti objekata i razvijena bruto građevinska površina određeni su kumulativnom primjenom pravila (površina lokacije, regulacioni pojas i visina objekta) i pokazatelja (indeks izgrađenosti i indeks zauzetosti). Ukoliko zbog karakteristika stanja, oblikovnih i drugih razloga dolazi do odstupanja, mjerodavni pokazatelj je indeks izgrađenosti. |
| Bruto građevinska površina objekata (min / max BGP): | 937.26 m² |
| Maksimalna spratnost objekata: | Vertikalni gabarit objekta je definisan brojem etaža. Vertikalni gabarit je definisan i za podzemne i za nadzemne etaže. Etaže se definisane nazivima koji proističu iz njihovih položaja u objektu. Vertikalni gabariti objekata turističkog stanovanja se utvrđuju u svakom pojedinačnom slučaju u skladu sa kapacitetom lokacije, tj. na osnovu zadatih pravila i pokazatelja. Maksimalna planirana spratnost objekata turističkog stanovanja je Po+S+5 ili Po+P+5 (za zonu A), odnosno Po+S+3 ili Po+P+3 (za zonu B). |
| Maksimalna visinska kota objekta: | Za iskazivanje pokazatelja računaju se gabariti, odnosno razvijene bruto izgrađene površine svih etaža objekta osim podruma. Prilazi, parkinzi, bazeni, igrališta (dječja, sportska) i druge popločane površine, krovovi ukopanih i poluukopanih garaža koji nijesu viši od 1,20 m od nulte kote objekta i koriste se za neku od navedenih namjena, ne ulaze u obračun pokazatelja. Podrum je podzemna etaža čiji vertikalni gabarit ne smije nadvisiti kotu trotoara više od 1.00 m. Gabariti podruma definisani su građevinskom linijom ispod zemlje, a ne mogu prelaziti preko 80% površine urbanističke parcele. Suteran je podzemna etaža zastupljena kod objekata koji su izgrađeni na denivelisanom terenu i predstavlja gabarit sa tri strane ugrađen u teren, dok se na jednoj strani kota poda suterana poklapa ili odstupa od kote terena maksimalno za 1.00 m. Prizemlje je nadzemna etaža čija je maksimalna visina: |

| | |
|---|---|
| | <p>za garaže i tehničke prostorije do 3.0 m; za stambene prostore do 3.5 m; za poslovne prostore do 4.5 m.</p> <p>Sprat je svaka etaža iznad prizemlja, a ispod potkrovlja ili krova. Potkrovlje je dio zgrade ispod kosog krova koji se koristi u skladu sa njenom namjenom i funkcijom, a čija je najniža svjetla visina na mjestu gdje se građevinska linija potkrovlja i spratova poklapaju 120 cm.</p> <p>Tavan je prostor ispod krova koji se može koristiti samo za odlaganje stvari.</p> <p>Visinska regulacija definisana je spratnošću objekata gdje je visina etaža određena prema prethodno iznijetim vrijednostima.</p> |
| <p>Parametri za parkiranje odnosno garažiranje vozila:</p> | <p>Parkiranje ili garažiranje putničkih vozila i vozila za obavljanje djelatnosti obezbjeđuju se, po pravilu, na parceli, odnosno lokaciji, izvan javnih površina, i realizuju istovremeno sa osnovnim sadržajem na parceli, odnosno lokaciji.</p> <p>Broj mjesta za parkiranje koji treba ostvariti na parceli utvrđuje se po normativu: stanovanje 1 – 1,2 PM po 1 stambenoj jedinici; hoteli 50 PM na 100 soba; trgovina 20-40 PM na 1000 m²; poslovanje – 10 PM na 1000 m².</p> |
| <p>Smjernice za oblikovanje i materijalizaciju, posebno u odnosu na ambijentalna svojstva područja:</p> | <p>Arhitektonsko oblikovanje prostora treba da uvažava karakteristični ambijent područja, te da istovremeno doprinosi stvaranju slike uređenog turističkog mjesta.</p> <p>Rešenje građevinskih struktura u oblikovnom i likovnom pogledu mora da odgovara klimatskim karakteristikama područja.</p> <p>U projektovanju objekata je moguće koristiti savremene i tradicionalne materijale, vodeći računa o usaglašenosti likovnog izraza i ambijenta. Za spoljnu obradu objekta-fasadu, preporučuju se savremeni materijali koji daju mogućnost za originalna arhitektonska rešenja, a istovremeno su dobra zaštita objekata. Zavisno od arhitektonskog rešenja, od prirodnih materijala prednost dati kamenu i drvetu. Krovove objekata predvidjeti kao kose, malih nagiba, sa pokrivačem od crijepa, ili ravne, sa svim potrebnim slojevima izolacije.</p> <p>Boje fasada uskladiti sa projektovanom formom i ambijentom, imajući istovremeno u vidu hromatski tretman okolnih struktura.</p> <p>Za ograde, oluke, okove i slične elemente koristiti nekorozivne materijale.</p> |
| <p>Uslovi za unapređenje energetske</p> | <p>Uvođenjem energetske komponente u</p> |



| | |
|---|---|
| <p>efikasnosti:</p> | <p>urbanističko planiranje obavezuju se investitori i projektanti da teže postizanju optimalnih odnosa između arhitekture i potrebne energije objekta kroz pažljivo određenje sledećih komponenti:</p> <ul style="list-style-type: none"> - orijentacija i dispozicija objekta, - oblik objekta, - nagib krovnih površina, - boje objekta, - toplotna akumulativnost objekta, - ekonomsku debljinu termoizolacije, - razuđenost fasadnih površina itd. <p>Na planu racionalizacije potrošnje energije Detaljnog urbanističkog plana "Žukotrlica", predlaže se racionalnost, u okviru koje je osnovna mjera, poboljšanje toplotne izolacije prostorija, tako da se u zimskom periodu zadržava toplota, a u ljetnjem sprečava nepotrebno zagrijavanje, zatim odgovarajuća orijentacija i veličina otvora, i korišćenje alternativnih, odnosno obnovljivih izvora energije - sunčeve energije, energije podzemne vode, tla...</p> |
| <p>21</p> | <p>DOSTAVLJENO: Podnosiocu zahtjeva, u spise predmeta urbanističko-građevinskoj inspekciji i arhivi.</p> |
| <p>22</p> | <p>OBRAĐIVAČ URBANISTIČKO-TEHNIČKIH USLOVA:</p> <p style="text-align: right;">V.D. pomoćnik sekretara Arh. Lara Dabanović spec.sci.</p> |
| <p>23</p> | <p>OVLAŠĆENO SLUŽBENO LICE:</p> <p style="text-align: right;">V.D. pomoćnik sekretara Arh. Lara Dabanović spec.sci.</p> |
| <p>24</p> | <p>M.P.</p> <p style="text-align: center;">potpis ovlašćenog službenog lica</p>  |
| <p>25</p> | <p>PRILOZI:</p> |
| <ul style="list-style-type: none"> - Grafički prilozi iz planskog dokumenta - Saobraćajno – tehnički uslovi broj 04-7934/2 od 31.08.2022.godine, izdati od strane Uprave za saobraćaj - Tehnički uslovi broj 1497 od 06.03.2019.godine, izdatim od strane d.o.o. "Vodovod i kanalizacija" – Bar - List nepokretnosti i kopija katastarskog plana broj 460-dj-960/2022 od 25.07.2022.godine, izdatim od strane Uprave za katastar i državnu imovinu – PJ Bar | <p>Napomena: U predmetnom zahtjevu nije precizirana namjena objekta. Ukoliko planirani objekat, u odnosu na svoju namjenu, spade u poslove iz nadležnosti Ministarstva ekologije, prostornog planiranja i urbanizma (hotel, turističko naselje sa najmanje četiri ili pet zvjezdica i turističke rizorte), iz člana 1 Uredbe o povjeravanju dijela poslova Ministarstva ekologije, prostornog planiranja i urbanizma jedinicama lokalne samopurave («Sl. List CG» br. 87/18, 28/19, 75/19, 116/20 i 76/21), izdavanje UTU je iz nadležnosti citiranog Ministarstva.</p> |



Crna Gora
O P Š T I N A B A R

Sekretarijat za uređenje prostora

Broj: 07-014/22-408/4
Bar, 06.09.2022. godine

IZVOD IZ DUP-a »ŽUKOTRLICA«

Za urbanističku parcelu **UP3**, u zoni »**B**«, bloku »**3**«



Ovjerava:

V.D. pomoćnik sekretara

Lara Dabanović, spec.sci.

Detaljni urbanistički plan "ŽUKOTRLICA"

TOPOGRAFSKO KATASTARSKI PLAN

LEGENDA

 GRANICA DUP-a

 G 12

KOORDINATE PRELOMNIH TAČAKA GRANICE PLANA



Detaljni urbanistički plan "Žukotrlica"







| | | |
|------------------------------|---|--|
| naručilac: | OPŠTINA BAR |  |
| obrađivač: | PLANING DOO NIK ŠIĆ društvo za planiranje i projektovanje |  PLANING PROJEKTOVANJE I PLANIRANJE |
| naziv karte: | TOPOGRAFSKO-KATASTARSKI PLAN | datum: avgust, 2012. |
| odgovorni planer: planer: | Mirjana Nikolić, dpp Branislav Rakojević, dia | razmjera karte: 1:1000 |
| faza: | USVOJENO REŠENJE | redni broj: 01 |



Detaljni urbanistički plan "ŽUKOTRLICA"

KARTA POGODNOSTI TERENA ZA URBANIZACIJU

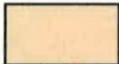
LEGENDA

-  TEREN MOGUĆE NESTABILAN
-  TEREN SREDNJEPOGODAN
-  TEREN NESTABILAN
-  TEREN NEPOGODAN
-  PODOBNI MANJA OGRANIČENJA
-  GRANICA PLANSKOG DOKUMENTA



Detaljni urbanistički plan "Žukotrlica"

| | | |
|------------------------------|--|---|
| naručilac: | OPŠTINA BAR |  |
| obrađivač: | PLANING DOO NIK ŠIĆ <i>društvo za planiranje i projektovanje</i> |  |
| naziv karte: | KARTA POGODNOSTI TERENA ZA URBANIZACIJU | datum: avgust, 2012. |
| odgovorni planer: planer: | Mirjana Nikolić, dpp Branislav Rakojević, dia | razmjera karte: 1:2000 |
| faza: | USVOJENO REŠENJE | redni broj: 04 |

T A B E L A (BILANS NAMJENE POVRŠINA)

| PLANIRANA NAMJENA POVRŠINA | POVRŠINA (m ²) | % |
|--|----------------------------|---------------|
| Stanovanje srednje gustine | 23 496.76 | 11.45 |
| Turističko stanovanje | 106 750.34 | 52.07 |
| Površine za školstvo i socijalnu zaštitu | 1 420.10 | 0.69 |
| Zelene površine | 21 502.06 | 10.48 |
| Koridor željezničke pruge | 13 273.54 | 6.47 |
| Dio koridora bulevara | 9 291.80 | 4.53 |
| Kolsko - pješačke površine | 19 654.33 | 9.58 |
| Pješačke površine | 6 976.47 | 3.40 |
| Površine javnih parkinga | 325.73 | 0.15 |
| Površine kanalisanih vodotoka | 2 413.87 | 1.18 |
| Ukupno | 205105.00 | 100.00 |

Detaljni urbanistički plan "ŽUKOTRLICA"

PLAN NAMJENE POVRŠINA

LEGENDA

| | |
|---|--|
|  | TURISTIČKO STANOVANJE |
|  | POVRŠINE ZA STANOVANJE SREDNJE GUSTINE |
|  | POVRŠINE ZA ŠKOLSTVO I SOCIJALNU ZAŠTITU |
|  | KORIDOR BULEVARA |
|  | KORIDOR ŽELJEZNIČKE PRUGE |
|  | ZAŠTITNI POJAS ŽELJEZNIČKE PRUGE |
|  | ZELENE POVRŠINE JAVNE NAMJENE |
|  | KOLSKO - PJEŠAČKE POVRŠINE |
|  | PJEŠAČKE POVRŠINE |
|  | POVRŠINE JAVNIH PARKINGA |
|  | KANALISANI VODOTOKOVI |
|  | TRAFO STANICA POSTOJEĆA |
|  | TRAFO STANICA PLANIRANA |
|  | GRANICA PLANSKOG DOKUMENTA |



Detaljni urbanistički plan "Žukotrlica"

| | | |
|------------------------------|---|---|
| naručilac: | OPŠTINA BAR |  |
| obrađivač: | PLANING DOO NIKŠIĆ <small>društvo za planiranje i projektovanje</small> |  |
| naziv karte: | PLAN NAMJENE POVRŠINA | datum: avgust, 2012. |
| odgovorni planer: planer: | Mirjana Nikolić, dpp Branislav Rakojević, dia | razmjera karte: 1:1000 |
| faza: | USVOJENO REŠENJE | redni broj: 06 |



Detaljni urbanistički plan "ŽUKOTRLICA"

PLAN ZELENIH I SLOBODNIH POVRŠINA

LEGENDA

 GRANICA PLANSKOG DOKUMENTA



POVRŠINE JAVNE NAMJENE



POVRŠINE ORANIČENE NAMJENE



POVRŠINE SPECIJALNE NAMJENE



Detaljni urbanistički plan "Žukotrlica"

| | | |
|------------------------------|---|---|
| naručilac: | OPŠTINA BAR |  |
| obrađivač: | PLANING DOO NIK ŠIĆ društvo za planiranje i projektovanje |  |
| naziv karte: | PLAN ZELENIH I SLOBODNIH POVRŠINA | datum: avgust, 2012. |
| odgovorni planer: planer: | Mirjana Nikolić, dpp Ana Vukotić, dipa | razmjera karte: 1:1000 |
| faza: | USVOJENO REŠENJE | redni broj: 07 |



Detaljni urbanistički plan "ŽUKOTRLICA"

PLAN SAOBRAĆAJNE INFRASTRUKTURE

LEGENDA

-  GRANICA OBUHVATA
-  ŽELJEZNIČKA PRUGA
-  KOLSKO PJEŠAČKE POVRŠINE
-  PJEŠAČKE POVRŠINE
-  JAVNI PARKING I GARAŽA
-  IVIČNJAK
-  OSOVINA SAOBRAĆAJNICE
-  OSTALI ELEMENTI
-  OZNAKA MJESTA PRIKLJUČKA
-  OZNAKA PRESJEKA TANGENTI
-  OZNAKA PRESJEKA SAOBRAĆAJNICA
-  GL1 GRAĐEVINSKA LINIJA
-  GL2 GRAĐEVINSKA LINIJA SUTERENA
- P+n** PLANIRANA MAKSIMALNA SPRATNOST OBJEKATA



Detaljni urbanistički plan "Žukotrlica"

| | | |
|------------------------------|--|---|
| naručilac: | OPŠTINA BAR |  |
| obrađivač: | PLANING DOO NIKŠIĆ društvo za planiranje i projektovanje |  |
| naziv karte: | PLAN SAOBRAĆAJNE INFRASTRUKTURE | datum: avgust, 2012. |
| odgovorni planer: planer: | Mirjana Nikolić, dpp Edvard Spahija, dig | razmjera karte: 1:1000 |
| faza: | USVOJENO REŠENJE | redni broj: 08 |

profil A - A

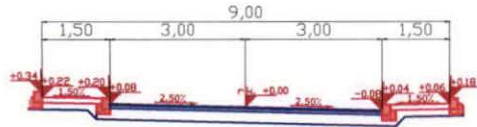

profil B - B

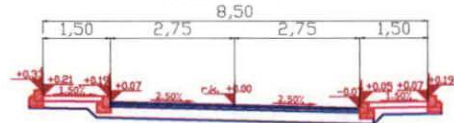

profil C - C

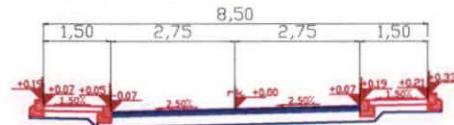

profil D - D

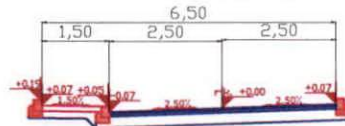

profil F - F

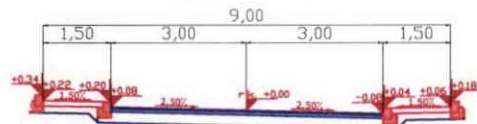

profil M - M

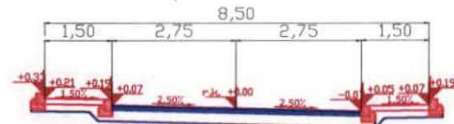

profil P - P

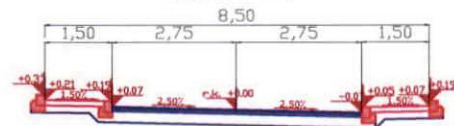

profil P1 - P1

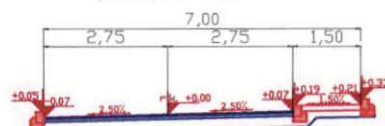

profil R - R

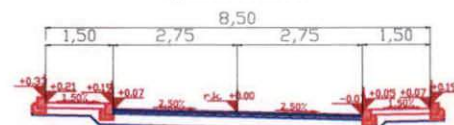

profil T - T

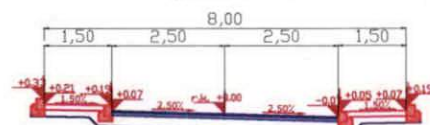

profil T1- T1

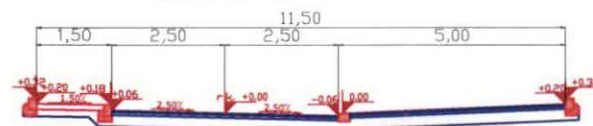



Detaljni urbanistički plan "ŽUKOTRLICA"

PLAN HIDROTEHNIČKE INFRASTRUKTURE-VODOVOD

LEGENDA

-  GRANICA PLANSKOG DOKUMENTA
-  GRANICA URBANISTIČKE PARCELE
-  REGIONALNI VODOVOD
-  POSTOJEĆI VODOVOD
-  PLANIRANI VODOVOD
-  HIDRANT



Detaljni urbanistički plan "Žukotrlica"

| | | |
|------------------------------|--|---|
| naručilac: | OPŠTINA BAR |  |
| obrađivač: | PLANING DOO NIK ŠIĆ <i>društvo za planiranje i projektovanje</i> |  PLANING <small>PROJEKTOVANJE I PLANIRANJE</small> |
| naziv karte: | STANJE I PLAN HIDROTEHNIČKE INFRASTRUKTURE- VODOVOD | datum: avgust, 2012. |
| odgovorni planer: planer: | Mirjana Nikolić, dpp Mira Papović, dig | razmjera karte: 1:1000 |
| faza: | USVOJENO REŠENJE | redni broj: 09 |

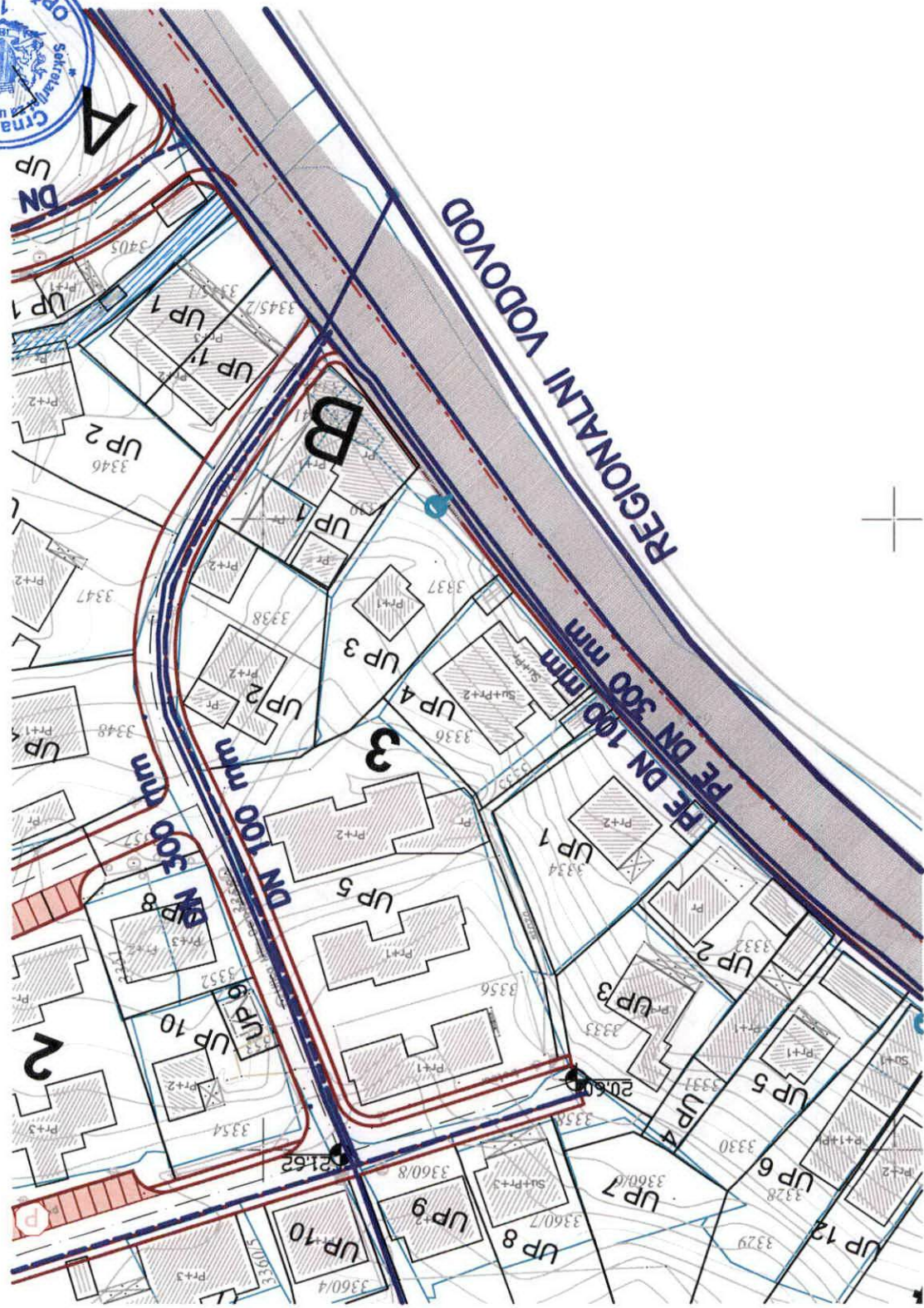

A

B

3

2

REGIONALNI VODOVOD

PE DN 300 mm

DN 100 mm

DN 100 mm

DN 100 mm

DN 100 mm

DN 100 mm

DN UP

UP 1

UP 2

UP 3

UP 4

UP 5

UP 6

UP 7

UP 8

UP 9

UP 10

UP 1

UP 2

UP 3

UP 4

UP 5

UP 6

UP 7

UP 8

UP 9

UP 10

UP 1

UP 2

UP 3

UP 4

UP 5

UP 6

UP 7

UP 8

UP 9

UP 10

UP 1

UP 2

UP 3

UP 4

UP 5

UP 6

UP 7

UP 8

UP 9

UP 10

UP 1

UP 2

UP 3

UP 4

UP 5

UP 6

UP 7

UP 8

UP 9

UP 10

UP 1

UP 2

UP 3

UP 4

UP 5

UP 6

UP 7

UP 8

UP 9

UP 10

UP 1

UP 2

UP 3

UP 4

UP 5

UP 6

UP 7

UP 8

UP 9

UP 10

UP 1

UP 2

UP 3

UP 4

UP 5

UP 6

UP 7

UP 8

UP 9

UP 10

UP 1

UP 2

UP 3

UP 4

UP 5

UP 6

UP 7

UP 8

UP 9

UP 10

UP 1

UP 2

UP 3

UP 4

UP 5

UP 6

UP 7

UP 8

UP 9

UP 10

UP 1

UP 2

UP 3

UP 4

UP 5

UP 6

UP 7

UP 8

UP 9

UP 10

UP 1

UP 2

UP 3

UP 4

UP 5

UP 6

UP 7

UP 8

UP 9

UP 10

UP 1

UP 2

UP 3

UP 4

UP 5

UP 6

UP 7

UP 8

UP 9

UP 10

UP 1

UP 2

UP 3

UP 4

UP 5

UP 6

UP 7

UP 8

UP 9

UP 10

UP 1

UP 2

UP 3

UP 4

UP 5

UP 6

UP 7

UP 8

UP 9

UP 10

UP 1

UP 2

UP 3

UP 4

UP 5

UP 6

UP 7

UP 8

UP 9

UP 10

UP 1

UP 2

UP 3

UP 4

UP 5

UP 6

UP 7

UP 8

UP 9

UP 10



Detaljni urbanistički plan "ŽUKOTRLICA"

PLAN PARCELACIJE, NIVELACIJE I REGULACIJE

LEGENDA

- GRANICA PLANSKOG DOKUMENTA
- GRANICA URBANISTIČKE PARCELE
- POSTOJEĆA FEKALNA KANALIZACIJA
- - - PLANIRANA FEKALNA KANALIZACIJA
- SMJER ODVODNJE FEKALNE KANALIZACIJE
- POSTOJEĆA ATMOSFERSKA KANALIZACIJA
- - - PLANIRANA ATMOSFERSKA KANALIZACIJA
- SMJER ODVODNJE ATMOSFERSKE KANALIZACIJE



Detaljni urbanistički plan "Žukotrlica"

| | | |
|------------------------------|--|---|
| naručilac: | OPŠTINA BAR |  |
| obrađivač: | PLANING DOO NIK ŠIĆ <i>društvo za planiranje i projektovanje</i> |  |
| naziv karte: | STANJE I PLAN HIDROTEHNIČKE INFRASTRUKTURE-KANALIZACIJA | datum: avgust, 2012. |
| odgovorni planer: planer: | Mirjana Nikolić, dpp Mira Papović, dig | razmjera karte: 1:1000 |
| faza: | USVOJENO REŠENJE | redni broj: 10 |

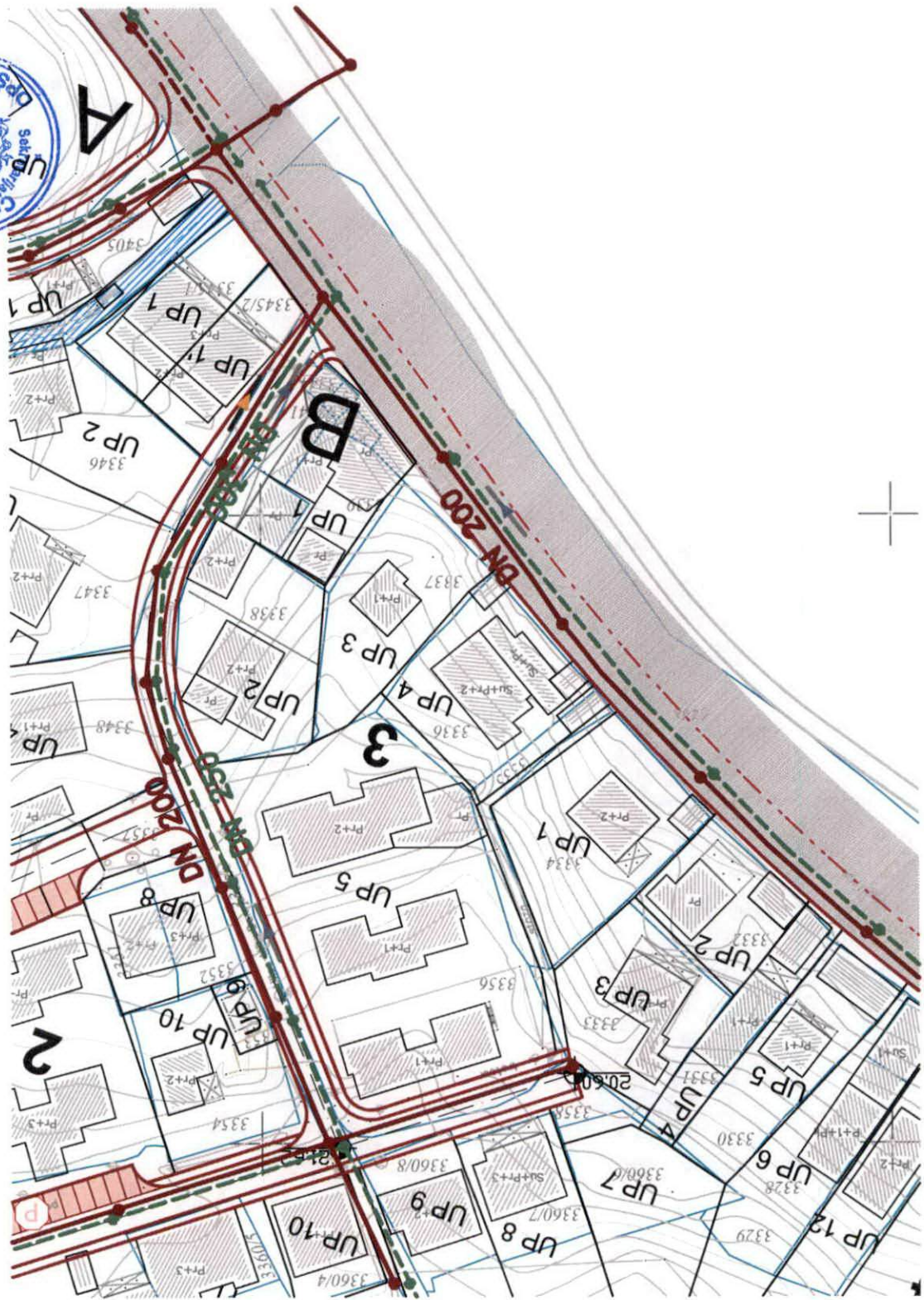







"ŽUKOTRLICA"

STANJE I PLAN ELEKTROENERGETSKE INFRASTRUKTURE

LEGENDA

 GRANICA PLANSKOG DOKUMENTA

 GRANICA URBANISTIČKE PARCELE

| | |
|---|-------------------------------|
|  | Koridor nadzemnog voda 10 kV |
|  | Podzemni vod 10 kV, novi |
| <u>Tip, istek (god.)</u> | Podzemni vod 10 kV, postojeći |
|  | TS 10/0,4 kV, postojeća |
|  | TS 10/0,4 kV, 630 kVA |
|  | TS 10/0,4 kV, 2x630 kVA |
|  | TS 10/0,4 kV, van Plana |
|  | Urbanističke parcele za TS |
| TS (parametri) | Naziv Oznaka kVA |



Detaljni urbanistički plan "Žukotrlica"

| | | |
|------------------------------|---|---|
| naručilac: | OPŠTINA BAR |  |
| obrađivač: | PLANING DOO NIK ŠIĆ društvo za planiranje i projektovanje |  |
| naziv karte: | STANJE I PLAN ELEKTROENERGETSKE INFRASTRUKTURE | datum: avgust, 2012. |
| odgovorni planer: planer: | Mirjana Nikolić, dpp Vladimir Durutović, die | razmjera karte: 1:1000 |
| faza: | USVOJENO REŠENJE | redni broj: 11 |

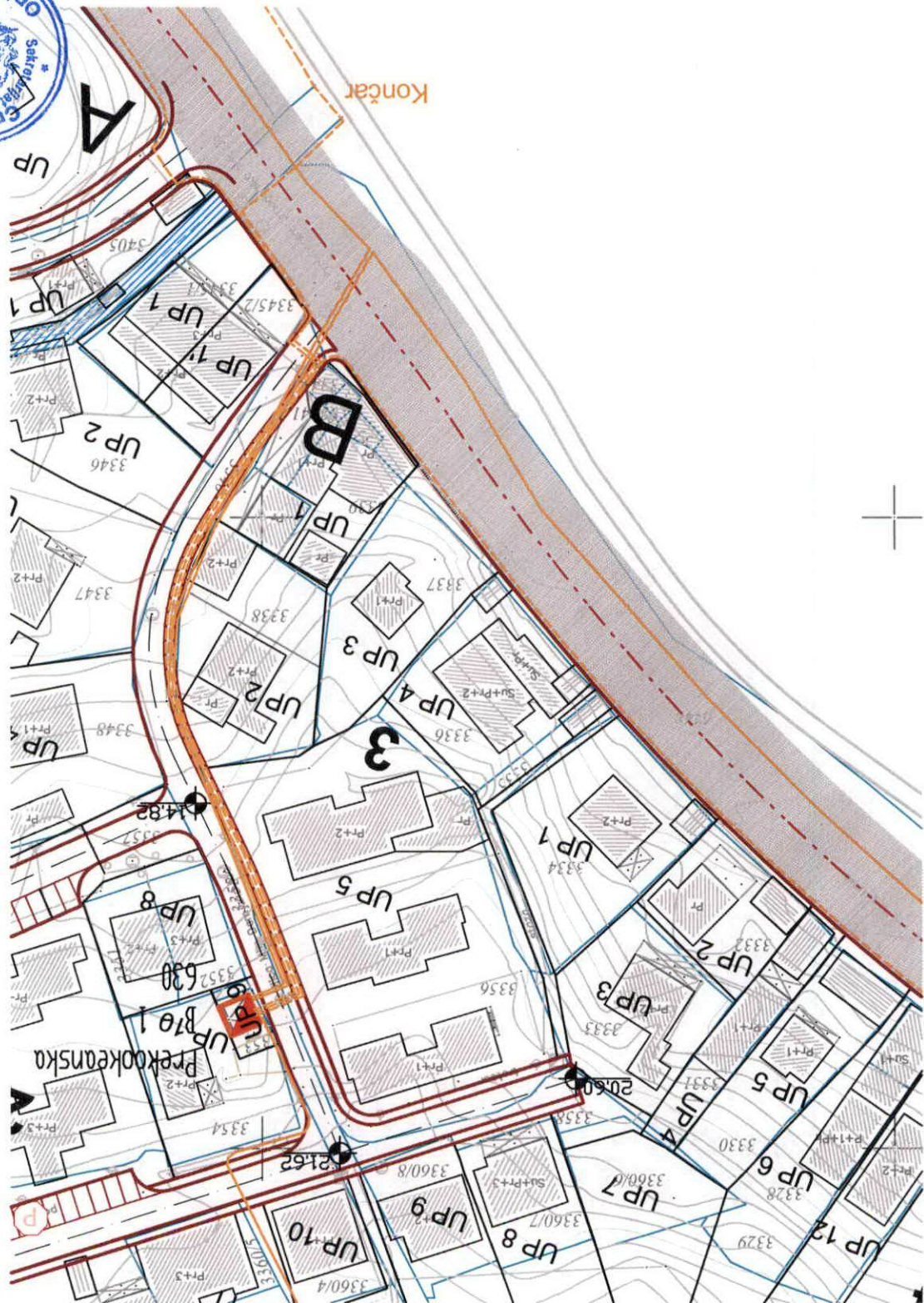

Detaljni urbanistički plan "ŽUKOTRLICA"

STANJE I PLAN TELEKOMUNIKACIONE INFRASTRUKTURE

LEGENDA

-  GRANICA PLANSKOG DOKUMENTA
-  GRANICA URBANISTIČKE PARCELE
-  POSTOJEĆA TK PODZEMNA KANALIZACIJA
-  POSTOJEĆE TK OKNO
-  POSTOJEĆA TELEFONSKA CENTRALA
-  PLANIRANATK PODZEMNA KANALIZACIJA
-  PLANIRANO TK OKNO

Detaljni urbanistički plan "Žukotrlica"



| | | |
|------------------------------|---|---|
| naručilac: | OPŠTINA BAR |  |
| obrađivač: | PLANING DOO NIK ŠIĆ društvo za planiranje i projektovanje |  |
| naziv karte: | STANJE I PLAN TELEKOMUNIKACIONE INFRASTRUKTURE | datum: avgust, 2012. |
| odgovorni planer: planer: | Mirjana Nikolić, dpp Dragica Vujičić, die | razmjera karte: 1:1000 |
| faza: | USVOJENO REŠENJE | redni broj: 12 |

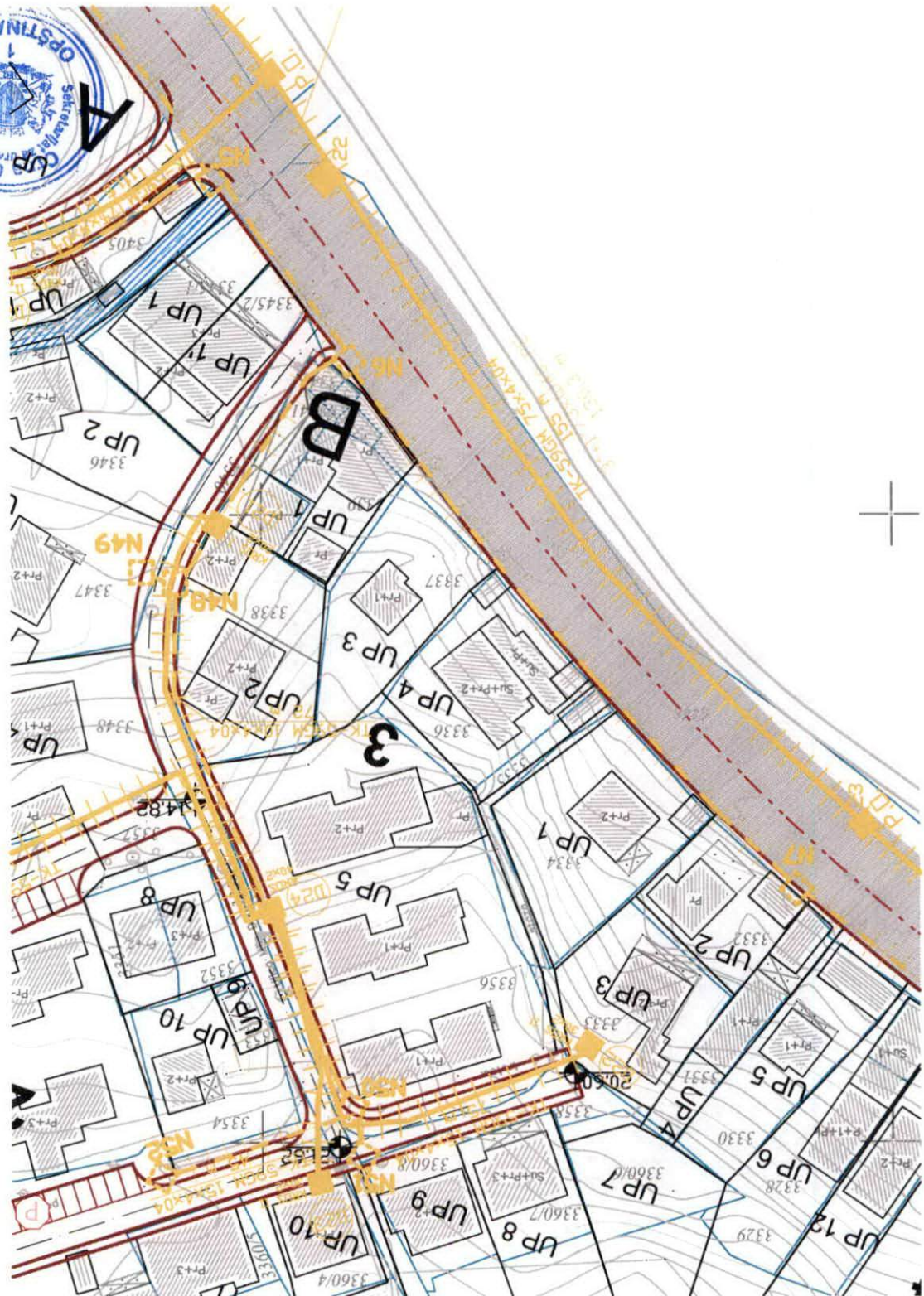

Detaljni urbanistički plan "ŽUKOTRLICA"

PLAN PARCELACIJE, NIVELACIJE I REGULACIJE

LEGENDA

-  GRANICA PLANSKOG DOKUMENTA
-  GRANICA URBANISTIČKE PARCELE
- UP 123 OZNAKA URBANISTIČKE PARCELE
-  RL REGULACIONA LINIJA
-  GL GRAĐEVINSKA LINIJA
-  GL1 GRAĐEVINSKA LINIJA ETAŽA P+1
-  GL2 GRAĐEVINSKA LINIJA ETAŽA IZNAD PRVOG SPRATA
-  GRANICA URBANISTIČKOG BLOKA
- 1 OZNAKA URBANISTIČKOG BLOKA
-  GRANICA URBANISTIČKE ZONE
- A OZNAKA URBANISTIČKE ZONE



Detaljni urbanistički plan "Žukotrlica"

| | | |
|------------------------------|---|---|
| naručilac: | OPŠTINA BAR |  |
| obrađivač: | PLANING DOO NIKŠIĆ <i>društvo za planiranje i projektovanje</i> |  |
| naziv karte: | PLAN PARCELACIJE, NIVELACIJE I REGULACIJE | datum: avgust, 2012. |
| odgovorni planer: planer: | Mirjana Nikolić, dpp Branislav Rakojević, dia | razmjera karte: 1:1000 |
| faza: | USVOJENO REŠENJE | redni broj: 13 |

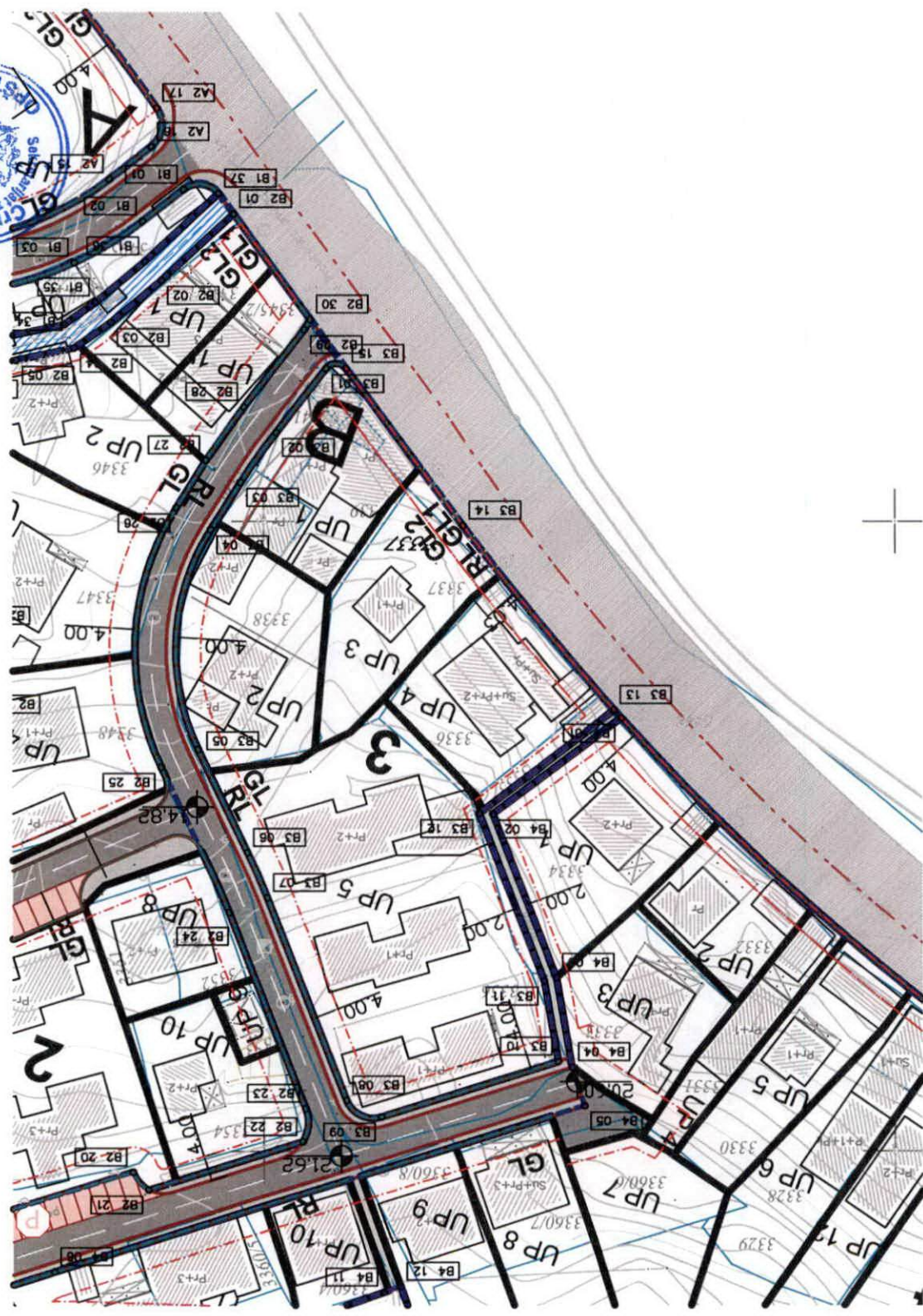



CRNA GORA
UPRAVA ZA SAOBRAĆAJ

| | | |
|---------------|------------|---------|
| Primljeno | 07.09.2022 | Radnost |
| Org. jed. | | |
| 07-014/22-408 | | |

Broj: 04-7934/2
Podgorica, 31.08.2022. godine

OPŠTINA BAR

Sekretarijat za uređenje prostora

Uprava za saobraćaj, rješavajući po zahtjevu **Opštine Bar- Sekretarijat za uređenje prostora** br. 07-014/22-408/3 od 20.07.2022.godine zaveden kod Uprave za saobraćaj pod brojem 04-7934/1 dana 09.08.2022.godine, za potrebe Investitora Jevrić Milana iz Berana, a radi izdavanje saobraćajno tehničkih uslova za izradu tehničke dokumentacije za građenje novog objekta na urbanističkoj parceli UP3 - zona "B" - blok "3" u zahvatu DUP-a "Žukotrlica" (katastarska parcela br. 3337KO Novi Bar i dijela katastarske parcele br. 6448 KO Novi Bar), a shodno članu 82 stav 2 Zakona o planiranju prostora i izgradnji objekata („Sl. List CG,, br. 64/17, 44/18, 63/18, 11/19 i 82/20) i članova 17 i 81 Zakona o putevima („Sl. List CG,, br.82/20) izdaje sljedeće;

SAOBRAĆAJNO - TEHNIČKI USLOVI ZA IZRADU PROJEKTNE DOKUMENTACIJE

1. Opšti saobraćajno - tehnički uslovi

Opšti saobraćajno tehnički uslovi u konkretnom slučaju definisani su planskim dokumentom DUP-om "Žukotrlica", kao i Urbanističko tehničkim uslovima propisanim od strane **Sekretarijat za uređenje prostora Opštine Bar**.

- **Regulaciona linija** je linija koja razdvaja javnu površinu - **magistralni put** od površine namijenjene za izgradnju objekta (**urbanističke parcele**).
- **Građevinska linija prema javnoj površini – magistralnom putu**, je linija na, iznad i ispod površine zemlje do koje može da se gradi. **Građevinska linija prema javnoj površini – magistralnom putu**, definisana je Detaljnim urbanističkim planom "Žukotrlica" (**GL1, GL2**).

Kako na predmetnom potezu DUP-om "Žukotrlica" nije definisan način kolskog prilaza predmetnoj parceli, neophodno je uraditi saobraćajno rješenje prilaza sa magistralnog puta.

Uprava za saobraćaj shodno članu 81 Zakona o putevima („Sl. List CG,, br.82/20) može da odobri priključenje na državni magistralni put ako nije moguće izvršiti priključenje preko neke od saobraćajnica nižeg reda koje su već priključene ma magistralni put i ako priključenje neće uticati na bezbjedno odvijanje saobraćaja na magistralnom putu.

2. Posebni saobraćajno –tehnički uslovi

Na priključcima prilaznih puteva sa državnim **magistralnim** putem neophodno je obezbijediti odgovarajuću preglednost za učesnike u saobraćaju.

Računska brzina za proračun priključaka na državni put je dozvoljena brzina na državnim putu a to je $V_r = 60\text{Km/h}$.

Radijuse isključnih i ulivnih traka sa i na državni put projektovati po važećim propisima i standardima za računsku brzinu $V_r = 60\text{Km/h}$.

Mjerodavno vozilo za proračun definiše se na osnovu potrebe prilaznog puta.

Horizontalna i vertikalna signalizacija mora biti upodobljena sa kategorijom puta na koji se vrši priključenje.

Odvod atmosferske vode sa platoa, prilaznog puta i planiranih objekata predvidjeti tako da atmosferske vode ne dotiču državni put.

Voditi računa o spoju postojećeg i novog asfalta i obavezno za ulivno izlivne trake i sami priključak koristiti materijale koji odgovaraju materijalima predmetnog magistralnog puta.

Neophodno je sagledati sve navedene parametre i ako je iste moguće ispoštovati pristupiti izradi Glavnog projekta priključenje .

Projektnu dokumentaciju, Glavni projekat – faza saobraćaja – priključak na magistralni put urađenu u skladu sa gore propisanim opštim i posebnim uslovima, važećim propisima i standardima sa izvještajem o izvršenoj kontroli Glavnog projekta (izvještaj o reviziji) dostaviti Upravi za saobraćaj za izdavanje saobraćajne saglasnosti.

OBRADILI,
Radojica Poleksić, dipl.ing.građ.

R. Poleksić
Marko Špahić, građ. tehničar

M. Špahić
Dostavljeno:

- Podnosiocu zahtjeva x 2
- U spise predmet
- Arhivi



TEHNIČKI USLOVI

Za izradu projektne dokumentacije za priključenje na hidrotehničku infrastrukturu

a) Opšti dio

Vodovod:

- o Za registrovanje utroška vode cijelog objekta potrebno je ugraditi vodomjer u šahti u skladu sa tehničkim propisima. Šaht treba da bude lociran u posjedu investitora, 1m od ivice parcele gledajući iz pravca mjesta priključenja na ulični cjevovod. Predvidjeti posebno mjerenje potrošnje vode za stambeni i poslovni dio objekta.
- o Mjerenje isporučenih količina vode u objektima koji će se graditi ili postavljati na teritoriji Opštine Bar će se vršiti sledećim vodomjerima:
 - a) U objektima za individualno stanovanje – višestambenim vodomjerima sa mokrim ili suvim mehanizmom klase tačnosti »C« ili više i pripremom za daljinsko očitavanje putem radio veze.
 - b) U objektima za kolektivno stanovanje – višestambenim vodomjerom sa mokrim ili suvim mehanizmom klase tačnosti »C« ili više i sistemom za daljinsko očitavanje putem radio veze.
 - c) U objektima za obavljanje djelatnosti ili za smještaj sa profilom priključka na javni vodovod od 50mm ili većim – kombinovanim elektromagnetnim ili ultrazvučnim vodomjerom istog profila sa mogućnošću daljinskog.
 - d) U poslovnim prostorima u objektu – višestambenim vodomjerom sa mokrim ili suvim mehanizmom klase »C« ili više i sistemom za daljinsko očitavanje putem radio veze i radio frekventnim ventilom ispred vodomjera.
- o U objektima za kolektivno stanovanje, vodomjeri se ugrađuju u zajedničkim dijelovima stambene zgrade (hodnicima i holovima) uz obaveznu ugradnju manuelnog magnetnog ventila ispred vodomjera.
- o Za objekte sa više od četiri stambene jedinice (stambene zgrade) može se predvidjeti ugradnja kontrolnih vodomjere za svaki ulaz posebno (vertikalno). Vodovodnu šahtu obavezno izvesti sa drenažom, penjalicama i poklopcem tako postavljenim da se vodomjer ne nalazi neposredno ispod otvora poklopca. Za svaku stambenu jedinicu predvidjeti ugradnju mjernih uređaja-vodomjera smještenih u kasetama na etažama, stalno dostupnim za očitavanje, kontrolu i održavanje (max jedan ormar za jedan sprat, uz mogućnost zaključavanja radi obezbjeđenja od oštećenja i krađe vodomjera). Vodomjeri sa horizontalnom osovinom se moraju postaviti isključivo horizontalno, odnosno sa vertikalnom osovinom isključivo vertikalno, sa pravim komadom cijevi 3D-5D ispred vodomjera. Ukoliko se predvidi baštenski hidrant neophodno je odrediti subjekt koji će izmiriti naknadu za utrošenu vodu.
- o Kod vodomjera profila Ø50mm i više obavezno se ispred vodomjera ugrađuje zatvarač, hvatač nečistoće, MDK komad, ravni komad za smirenje toka vode, a iza vodomjera ravni komad i zatvarač. Iza vodomjera na koji je spojena hidrantska mreža objekta ili sprinkler sistem za gašenje požara, obavezno se ugrađuje zaštitnik od povratnog toka (nepovratni ventil). Dužina ravnog dijela za smirenje toka ispred i iza vodomjera zavisi o profilu vodomjera. Prilikom dimenzionisanja vodomjernog šahta voditi računa o dimenzijama armatura i fazonskih komada koji se ugrađuju.
- o Za vrstu materijala priključka na vodovodnu mrežu predvidjeti PEHD (polietilen) ili PP (polipropilen). Maksimalno dozvoljeni profil priključka

je Ø100mm, pri čemu profil priključka mora biti manji od profila ulične cijevi na koju se planira priključenje.

- o Direktno uzimanje vode iz javne vodovodne mreže preko hidroforskih uređaja, dozvoljeno je samo kod cjevovoda prečnika Ø 200 mm i više. Uređaj za povišenje pritiska kod direktnog spoja na vodovodnu mrežu obavezno mora biti opremljen frekventnom regulacijom. Iz cjevovoda prečnika manjih od Ø200mm voda za uređaj za povišenje pritiska se može uzimati samo preko zatvorenog prelaznog rezervoara sa slobodnim nivoom vode.
- o Direktno uzimanje vode iz javnog cjevovoda za sprinkler instalaciju (preko priključka za objekat) dozvoljeno je samo u slučaju kada je ulični cjevovod prečnika većeg ili jednakog Ø 250 mm. Za prečnike uličnih cjevovoda manjeg od Ø 250 mm potrebno je izgraditi rezervoar dovoljne zapremine za potrebe sprinkler instalacija. Rezervoari se u ovom slučaju pune iz uličnog cjevovoda u skladu sa hidrauličkim proračunom iz projekta.

Fekalna kanalizacija:

- o Profil priključka i pad potrebno je odabrati u skladu sa izvedenim hidrauličkim proračunima, kao i na osnovu raspoloživih geodetskih kota. Minimalni profil priključka na gradsku kanalizacionu mrežu je Ø 160mm.
- o Sva neophodna geodetska mjerenja i uzdužne profile, predvidjeti tehničkom dokumentacijom.
- o Gradski sistem kanalizacione mreže je separatan, tako da se ne dozvoljava upuštanje atmosferskih voda u fekalnu kanalizaciju i obrnuto
- o Nije dozvoljeno gravitaciono priključenje podrumskih i suterenskih etaža objekta na fekalnu kanalizaciju.
- o Prilikom izrade projekta u dijelu ispuštanja otpadnih voda uzeti u obzir sve specifičnosti korisnika kanalizacije (kapacitet i tehnologija proizvodnje, količina, sastav i dinamika ispuštanja otpadnih voda, mogućnost recirkulacije i dr.), kao i ispoštovati "Pravilnik o kvaliteti i sanitarno-tehničkim uslovima za ispuštanje otpadnih voda u recipijent i javnu kanalizaciju, načinu i postupku ispitivanja kvaliteta otpadnih voda, min. broju ispitivanja i sadržaju izvještaja o utvrđenom kvalitetu otpadnih voda" (Sl.List CG br.45/08,9/10 i 26/12)
- o Za materijal za izradu priključka na fekalnu kanalizaciju predvidijeti atestirane PVC kanalizacione cijevi za uličnu kanalizaciju (tjemene nosivosti min SN4) ili PP (polipropilen).
- o Reviziona okna mogu biti kružnog ili četvrtastog poprečnog presjeka, monolitne AB, montažne AB i poliesterske izrade.
- o Na mjestima gdje je moguć uticaj morske vode predvidijeti šahte od poliestera.

Atmosferska kanalizacija

- o Neophodno je izvesti proračun oticanja sa predmetne parcele, krovova i uređenih površina i odabrati adekvatan profil priključka.
- o Sa izvršenim geodetskim mjerenjima, dati uzdužne profile odvodnih kanala i raspoložive padove samog priključka.
- o Reviziona okna i kišne slivnike projektovati u skladu sa tehničkim propisima za ovu vrstu djelatnosti.
- o Za materijal za izradu priključka na atmosfersku kanalizaciju predvidijeti PVC ili PE (polietilen).
- o Predvidjeti separatore za prečišćavanje voda sa parkinga i saobraćajnica, prije upuštanja ovih voda u gradsku atmosfersku kanalizaciju. Isto važi za sve zatvorene prostore u objektu koji služe za parkiranje automobila (garaže) površine veće od 50m².
- o Reviziona okna mogu biti kružnog ili četvrtastog poprečnog presjeka, monolitne AB, montažne AB i poliesterske izrade.

- o Na mjestima gdje je moguć uticaj morske vode predvidijeti šahte od poliestera

b) Postojeće hidrotehničke instalacije

- o U slučaju da je u granicama urbanističke parcele trasirana postojeća vodovodna cijev, koja se zadržava u planskom dokumentu, ili je planirana izgradnja nove mreže, neophodno je pridržavati se odredbi »Pravilnika o određivanju i održavanju zona i pojaseva sanitarne zaštite izvorišta i ograničenjima u tim zonama« („Službeni list Crne Gore”, br. 66/09 od 2. oktobra 2009.god.
Član. 32 - Pojas sanitarne zaštite određuje se oko glavnih cjevovoda i u zavisnosti od konfiguracije terena iznosi po 2m od osovine cjevovoda sa obje strane, a za cjevovode za vodosnabdijevanje do 200 stanovnika po 1m od osovine cjevovoda sa obje strane. U pojasu zaštite nije dozvoljena izgradnja objekata, postavljanje uređaja i vršenje radnji koje na bilo koji način mogu zagaditi vodu ili ugroziti stabilnost cjevovoda.
Za cjevovode profila DN 200mm i veće, u slučaju izgradnje objekata na trasi cjevovoda u zoni sanitarne zaštite, neophodno je obezbijediti slobodan prostor svijetlog otvora širine 4,0m i visine 3,0m.
- o Ako u granicama urbanističke parcele već postoji ili je planirana izgradnja fekalnog odnosno atmosferskog kolektora, nije dozvoljena izgradnja objekata, postavljanje uređaja i vršenje radnji u pojasu od 2m od osovine kolektora, koje na bilo koji način mogu ugroziti stabilnost cjevovoda.

c) Posebni dio

Priključenje na hidrotehničku infrastrukturu

- o Priključenje objekta na hidrotehničku infrastrukturu (vodovod, fekalnu i atmosfersku kanalizaciju) predvidijeti u skladu sa prostorno planskim dokumentom faza hidrotehnika.

d) Tehnička opremljenost projekta hidrotehničkih instalacija

I) Projekat unutrašnjih instalacija objekta

- Projekat treba da sadrži sve tekstualne i grafičke priloge za glavni projekat u skladu sa Pravilnikom o načinu izrade i sadržini tehničke dokumentacije. Projekat unutrašnjih instalacija vodovoda i kanalizacije treba izraditi u skladu s pravilima struke i odredbama važeće zakonske regulative, a mora obuhvatiti interne instalacije vodovoda i kanalizacije.

II) Projekat uređenja

- U projektu dostaviti preglednu situaciju u odgovarajućoj razmjeri sa jasno naznačenim mjestom priključenja na gradsku ulični vodovodnu i kanizacionu mrežu.
- Na situaciji prikazati položaj sa naznačenim međusobnim rastojanjem planiranog objekta od postojećih i planiranih hidrotehničkih instalacija.
- Projektom obavezno prikazati detalj vodomjernog šahta - vodoinstalaterski i građevinski, sa specifikacijom i pravim dimenzijama fazonskih komada i armatura da bi dokazali usvojene dimenzije, osnovu i presjek kao i njegovu lokaciju na situaciji.

Za Tehnički direktor,
Alvin Tombarević

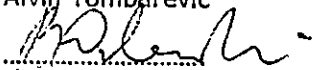

Izvršni direktor,
Zoran Pajović

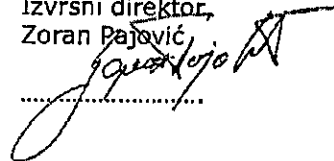



1000000017



102-919-17639/2022

UPRAVA ZA KATASTAR
I DRŽAVNU IMOVINU

CRNA GORA

PODRUČNA JEDINICA
BAR

Broj: 102-919-17639/2022

Datum: 25.07.2022.

KO: NOVI BAR

Na osnovu člana 173 Zakona o državnom premjeru i katastru nepokretnosti ("Sl. list RCG" br. 29/07, "Sl. list CG" br. 73/10, 032/11, 040/11, 043/15, 037/17 i 17/18), postupajući po zahtjevu , , za potrebe izdaje se

LIST NEPOKRETNOSTI 1285 - PREPIS

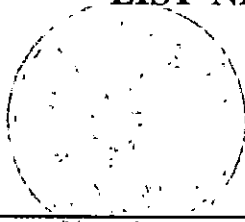

| Podaci o parcelama | | | | | | | | | |
|--------------------|---------|-------------|------------|-------------|------------------------------|---------------------------------------|------------|-------------------------|--------|
| Broj | Podbroj | Broj zgrade | Plan Skica | Datum upisa | Potes ili ulica i kućni broj | Način korišćenja Osnov sticanja | Bon. klasa | Površina m ² | Prihod |
| 3337 | | | 15 14 | 15/01/2021 | IV PROLETERSKE CRNOGORSKE | Dvorište NASLJEDE | | 492 | 0.00 |
| 3337 | | 1 | 15 14 | 15/01/2021 | IV PROLETERSKE CRNOGORSKE | Porodična stambena zgrada NASLJEDE | | 73 | 0.00 |
| | | | | | | | | 565 | 0.00 |

| Podaci o vlasniku ili nosiocu | | | |
|-------------------------------|---|-----------|------------|
| Matični broj - ID broj | Naziv nosioca prava - adresa i mjesto | Prava | Obim prava |
| 2102957715103 | PERUNIČIĆ DJORDIJE BRANKA 27 MARTA26 Beograd | Susvojina | 1/3 |
| 0501953710640 | PERUNIČIĆ DJORDIJE GORAN 27 MARTA26 Beograd | Susvojina | 1/3 |
| 1004951715262 | PERUNIČIĆ DJORDIJE GORDANA R.DAKIĆA 23 Beograd | Susvojina | 1/3 |

| Podaci o objektima i posebnim djelovima | | | | | | |
|---|---------|-------------|---|---------------------------|------------------------------|---|
| Broj | Podbroj | Broj zgrade | Način korišćenja Osnov sticanja Sobnost | PD Godina izgradnje | Spratnost/ Sprat Površina | Prava Vlasnik ili nosilac prava Adresa, Mjesto |
| 3337 | | 1 | Porodična stambena zgrada NASLJEDE | 972 | P1 73 | / |
| 3337 | | 1 | Stambeni prostor NASLJEDE Dvosoban stan | 1 | P 60 | Susvojina 1/3 PERUNIČIĆ DJORDIJE BRANKA 2102957715103 27 MARTA26 Beograd Susvojina 1/3 PERUNIČIĆ DJORDIJE GORAN 0501953710640 27 MARTA26 Beograd Susvojina 1/3 PERUNIČIĆ DJORDIJE GORDANA 1004951715262 R.DAKIĆA 23 Beograd |
| 3337 | | 1 | Stambeni prostor NASLJEDE Dvosoban stan | 2 | P1 60 | Susvojina 1/3 PERUNIČIĆ DJORDIJE BRANKA 2102957715103 27 MARTA26 Beograd Susvojina 1/3 PERUNIČIĆ DJORDIJE GORAN 0501953710640 27 MARTA26 Beograd |

Datum i vrijeme: 25.07.2022. 11:31:00

1 / 2

Podaci o objektima i posebnim djelovima

| Broj Podbroj | Broj zgrade | Način korišćenja Osnov sticanja Sobnost | PD Godina izgradnje | Spratnost/ Sprat Površina | Prava Vlasnik ili nosilac prava Adresa, Mjesto |
|--------------|-------------|---|---------------------------|------------------------------|--|
| | | | | | Susvojina PERUNIČIĆ DJORDJIJE GORDANA R.DAKIĆA 23 Beograd 1/3 1004951715262 |

Ne postoje tereti i ograničenja.

Naplata takse je oslobođena na osnovu člana 17 Zakona o administrativnim taksama ("Sl.list CG, br. 18/19). Naplata naknade oslobođena je na osnovu člana 174 Zakona o državnom premjeru i katastru nepokretnosti ("Sl. list RCG" br. 29/07, "Sl. list CG" br. 73/10, 032/11, 040/11, 043/15, 037/17 i 17/18).

Ovlašćeno lice:

Mrdjan Kovačević dipl.pravnik



PODRUČNA JEDINICA
BAR

Broj: 102-919-17642/2022

Datum: 25.07.2022.

KO: NOVI BAR

Na osnovu člana 173 Zakona o državnom premjeru i katastru nepokretnosti ("Sl. list RCG" br. 29/07, "Sl. list CG" br. 73/10, 032/11, 040/11, 043/15, 037/17 i 17/18), postupajući po zahtjevu , , za potrebe izdaje se

LIST NEPOKRETNOSTI 2900 - IZVOD

| Podaci o parcelama | | | | | | | | | |
|--------------------|---------|-------------|------------|-------------|------------------------------|------------------------------------|------------|-------------------------|--------|
| Broj | Podbroj | Broj zgrade | Plan Skica | Datum upisa | Potes ili ulica i kućni broj | Način korišćenja Osnov sticanja | Bon. klasa | Površina m ² | Prihod |
| 6448 | 1 | | 11 | 17/05/2019 | Bjeliši | Javni putevi | | 28413 | 0.00 |
| | | | | | | | | 28413 | 0.00 |

| Podaci o vlasniku ili nosiocu | | | | |
|-------------------------------|---|--|--------------|------------|
| Matični broj - ID broj | Naziv nosioca prava - adresa i mjesto | | Osnov prava | Obim prava |
| 6010000060066 | CRNA GORA PODGORICA Podgorica | | Svojina | 1/1 |
| 6010000063091 | - - VLADA CRNE GORE UL. KARADJORDJEVA BB PODGORICA | | Raspologanje | 1/1 |

| Podaci o teretima i ograničenjima | | | | | | | |
|-----------------------------------|---------|-------------|----|------------|------------------|------------------------------|--|
| Broj | Podbroj | Broj zgrade | PD | Redni broj | Način korišćenja | Datum upisa Vrijeme upisa | Opis prava |
| 6448 | 1 | | | 1 | Javni putevi | 17/05/2019 11:27 | Pravo službenosti U POVRŠINI OD 13,4,6 M2 NA KOJOJ SE PLANIRA TRASA ROVA ŠIRINE 2 M RADI SANACIJE POSTOJEĆE KANALIZACIONE MREŽE U KORIST OP ŠTINE BAR. |

Naplata takse je oslobođena na osnovu člana 17 Zakona o administrativnim taksama ("Sl.list CG, br. 18/19). Naplata naknade oslobođena je na osnovu člana 174 Zakona o državnom premjeru i katastru nepokretnosti ("Sl. list RCG" br. 29/07, "Sl. list CG" br. 73/10, 032/11, 040/11, 043/15, 037/17 i 17/18).



Ovlašćeno lice:

Mrđjan Kovačević dipl.pravnik

SPISAK PODNIJETIH ZAHTIJEVA NA NEPOKRETNOSTIMA

| Br. parcele podbroj | Zgrada | Predmet | Datum i vrijeme | Podnosilac | Sadržina |
|------------------------|--------|-----------------------|------------------|---|---|
| | PD | | | | |
| 6448/1 | | 102-2-954-1764/1-2003 | 25.07.2003 12:10 | PEROVIĆ VELJKO, TEŠIĆ SVETISLAV | ZA ZAMJENU ZEMLJIĆTA KUNJE ,N. BAR |
| 6448/1 | | 102-2-919-2991/1-2022 | 24.06.2022 10:41 | DRAGIČEVIĆ OGNJEN, ZA SJEKLOČA IGORA | ZA SPROVODJENJE ELABORATA PARCELACIJE ZA KAT.P. 6448/1 |

CRNA GORA

UPRAVA ZA KATASTAR I DRŽAVNU IMOVINU

PODRUČNA JEDINICA: BAR

Broj: 460-DJ-960/2022

Datum: 25.07.2022.



Katastarska opština: NOVI BAR

Broj lista nepokretnosti:

Broj plana: 5,37

Parcela: 3337

KOPIJA PLANA

Razmjera 1: 1000



4
663
900
000
065
9

4
663
900
000
065
9

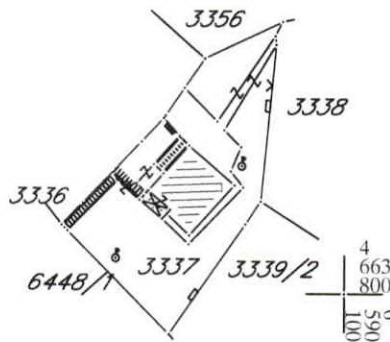

4
663
800
000
065
9

4
663
800
000
065
9

IZVOD IZ DIGITALNOG PLANA

Obradio:



Ovjerava
Službeno lice:



KOPIJA PLANA

Razmjera 1: 1000



9/2

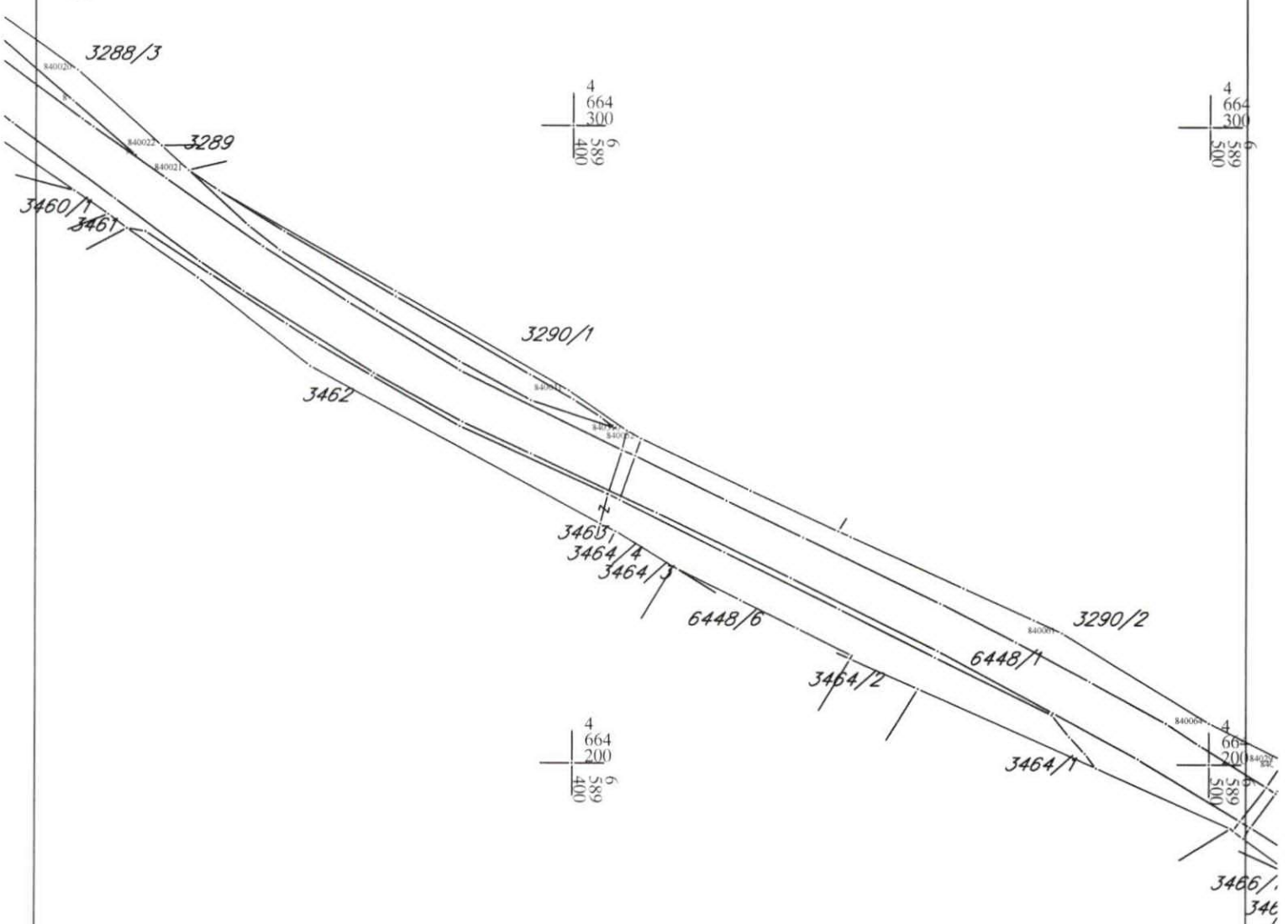

IZVOD IZ DIGITALNOG PLANA

Obradio:

[Handwritten signature]

Ovjerava
Službeno lice:

[Handwritten signature]